

# Equipements de sécurité pour les chantiers

Equipements de sécurité sur les chantiers et lors d'événements : escaliers, passerelles, clôtures, barrières





## Machines sélectionnées :

- Robots de soudage – soudage MAG
- Lasers – découpe de profilés, de tubes et de tôles
- Lignes de processus de galvanisation à chaud et pour le thermolaquage
- Plasma – découpe de la tôle
- Cintreuse de tubes CNC
- Presse plieuse CNC
- Machine à souder automatique pour les panneaux ajourés



## We care for life :

Les points ci-dessus ne représentent qu'un faible pourcentage de l'ensemble des mesures respectueuses de l'environnement successivement mises en œuvre depuis 2018. Elles se traduisent par des avantages réels tels que :

- Les produits manufacturés à des prix compétitifs, avec plus de 50 % de l'énergie solaire
- La réduction des émissions de CO<sub>2</sub>
- La diminution des coûts énergétiques
- La réduction des quantités de déchets dangereux



le remplacement des flottes automobiles par des voitures électriques et hybrides



le photovoltaïque – plus de 50 % de l'énergie provient du soleil



un système d'éclairage et de chauffage écologique pour les ateliers et bureaux



le flux des factures électroniques



des gadgets marketing fabriqués à partir de matériaux écologiques

# Escaliers pour conteneurs

Système de circulation universel adapté aux conteneurs type bungalow et maritimes. La structure modulaire permet un transport facile, un montage rapide et la possibilité de placer les escaliers dans n'importe quelle configuration.

Les escaliers ont été conçus conformément aux normes EN ISO 14122-3, EN 12811-1.

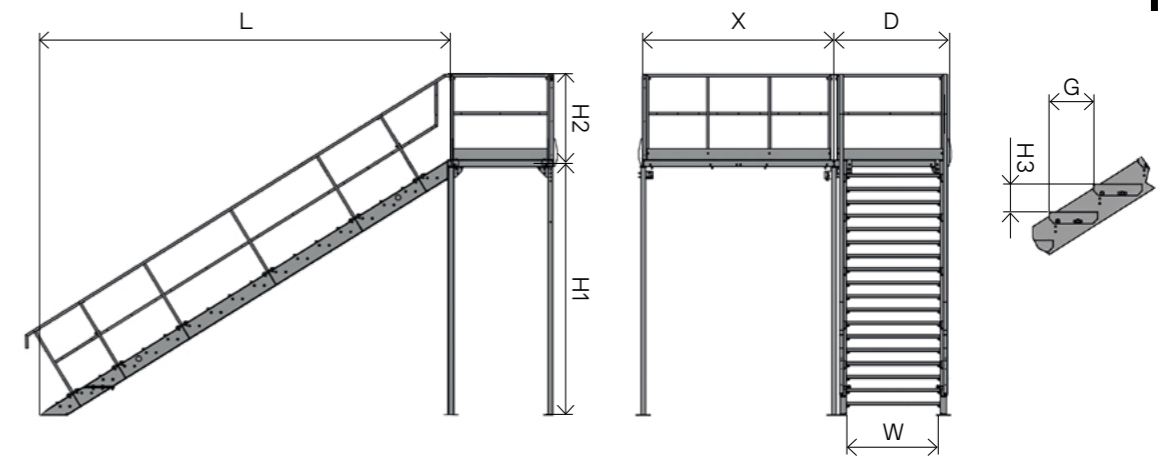

	Hauteur de conteneur [mm]	L [mm]	H [mm]	W [mm]	D [mm]	H2 [mm]	X [mm]	G [mm]	H3 [mm]	Nombre de pas
Escaliers en acier 2 kN	2960	4594	3060	1000 ou 1250	1100 ou 1250	1100	2440 ou 3000	270	179	17
	2800	4324	2888							16
	2590	4037	2702							15
Escaliers en acier 5 kN	Hauteur de conteneur [mm]	L [mm]	H [mm]	W [mm]	D [mm]	H2 [mm]	X [mm]	G [mm]	H3 [mm]	Nombre de pas
	2960	4974	3060	1200	1440	1100	2440	280,4	171,8	18
	2800	4712	2900							17
Escaliers en aluminium 2 kN	Hauteur de conteneur [mm]	L [mm]	H [mm]	W [mm]	D [mm]	H2 [mm]	X [mm]	G [mm]	H3 [mm]	Nombre de pas
	2960	4488	3055	1000 ou 1200	1100 ou 1300	1100	2440 ou 3000	263	179,5	17
	2800	4245	2889							16
2590	3953	2690	15							

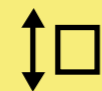

escaliers adaptés aux hauteurs des conteneurs : 2960, 2800, 2590 mm

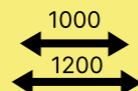

largeurs des marches disponibles : 1000, 1200 mm



conformité aux normes EN ISO 14122-3, EN 12811



nombreuses configurations d'escaliers en acier et en aluminium



2kN, 5kN (escaliers en acier), 2kN (escaliers en aluminium)



terrasses de conteneurs également disponibles

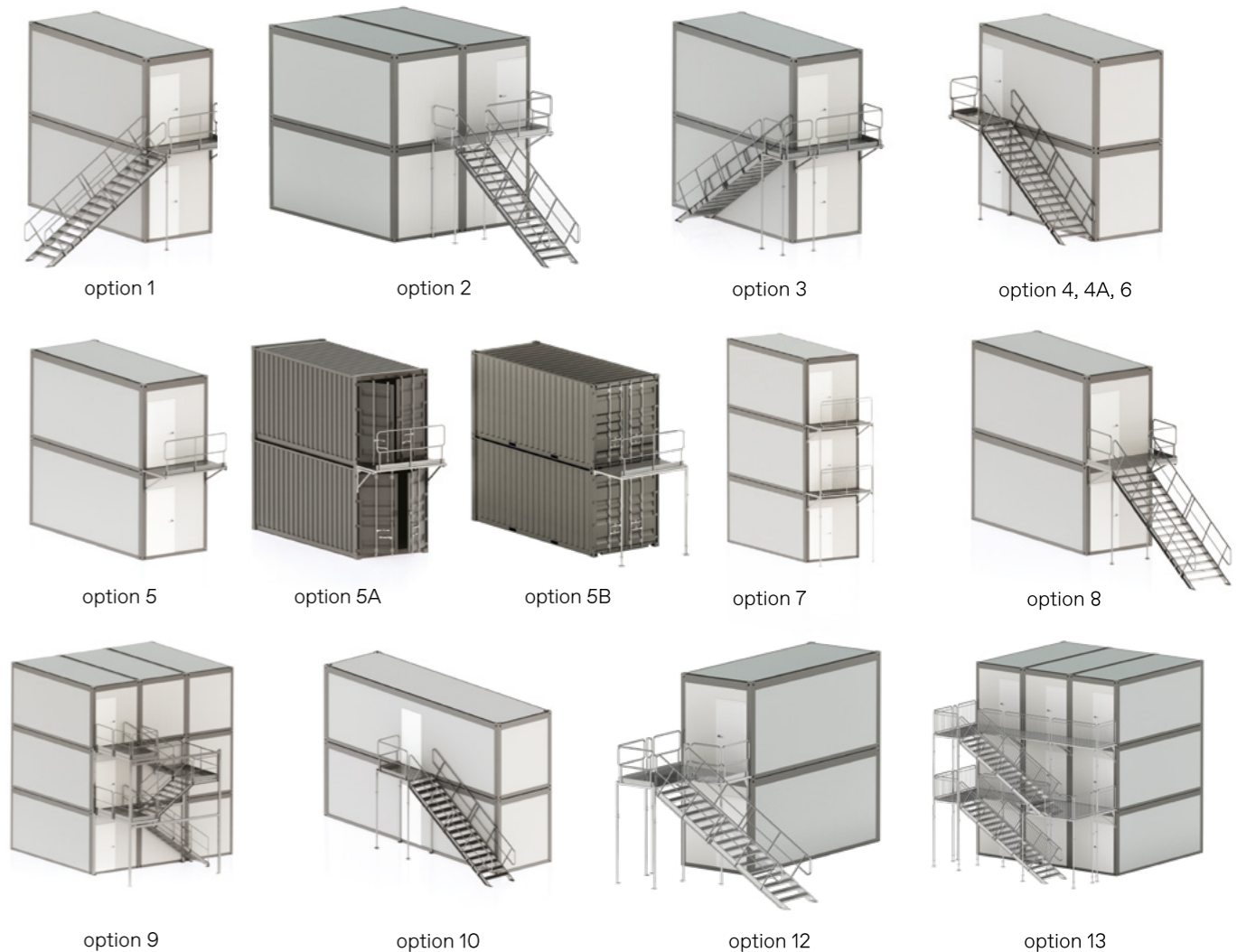

# TAS

## Escalier

Le système TAS est une structure multifonctionnelle qui peut être configurée rapidement et facilement en fonction des besoins, en tant que :

- Escaliers temporaires pour surmonter de petites et importantes différences de hauteur
- Passerelle temporaire pour piétons sur les chantiers
- Plateforme temporaire pour surmonter les obstacles
- Escaliers pour échafaudages - variante équipée d'un crochet de fixation spécial permettant le montage des escaliers sur des systèmes d'échafaudages



possibilité de créer de multiples configurations - des escaliers, des passerelles, des plateformes de transition, etc.



conformité à la norme EN 12811



marches antidérapantes disponibles en deux largeurs de 700 et 1000 mm



montage et démontage faciles

Charge admissible répartie

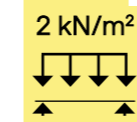

Charge admissible concentrée

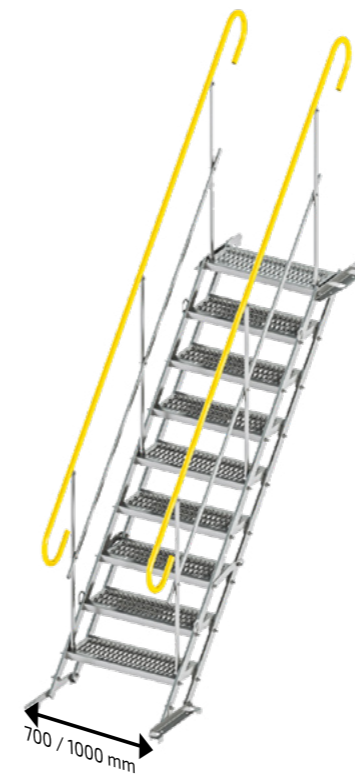

3 marches



6 marches



9 marches



12 marches



15 marches



18 marches

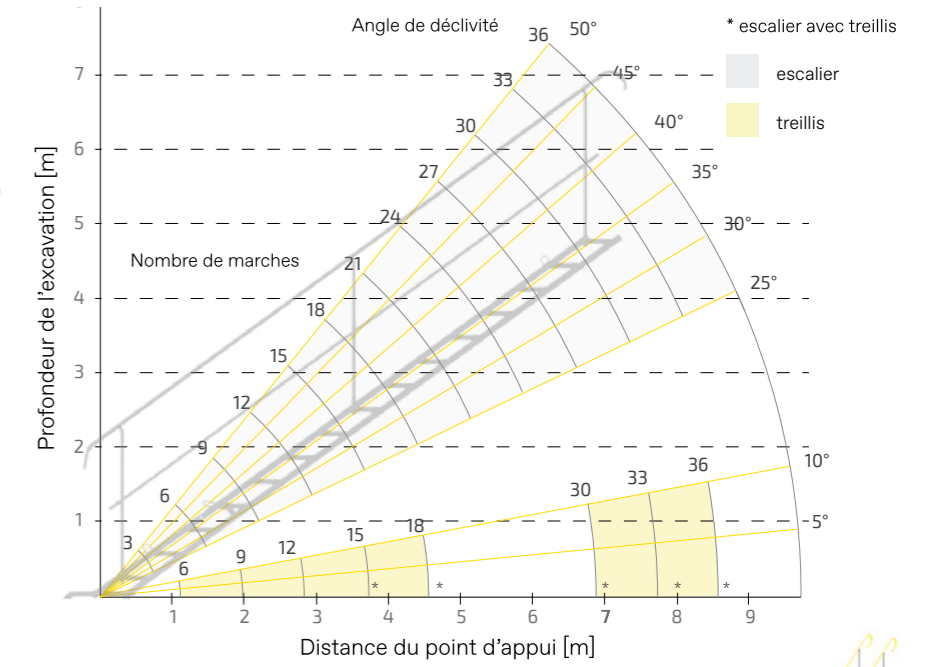

Nombre de marches	3		6		9		12		15		18	
	700	1000	700	1000	700	1000	700	1000	700	1000	700	1000
Largeur [mm]	700	1000	700	1000	700	1000	700	1000	700	1000	700	1000
Hauteur [m]	0 - 0,6		0 - 1,2		0 - 1,8		0 - 2,4		1,6 - 3,0		2,1 - 3,6	
Poids [kg]*	47	56	74	93	105	134	133	171	162	208	192	248
Longueur des escaliers [m]	0,8		1,61		2,24		3,23		4,05		4,86	
Longueur de volée avec le garde-coprs [m]	1,4		2,2		3		3,8		4,6		5,4	
Max. d'utilisateurs sur l'escalier	1		1		2		2		2		3	
Possibilité d'utiliser comme passerelle	Non		Oui		Oui		Oui		Oui (En utilisant le treillis)			
Largeur de tranchée [m]	-		1,17		1,98		2,78		4,60		4,40	

Le tableau ci-dessus présente les paramètres de base des modules disponibles.  
\*le poids comprend le poids de l'allée et de deux rampes

## Éléments additionnels



Accessoires

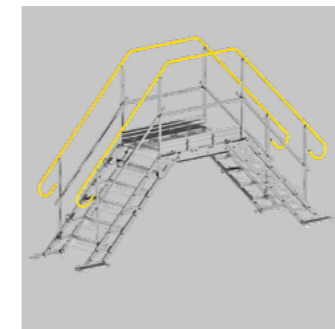

Palier provider TAS

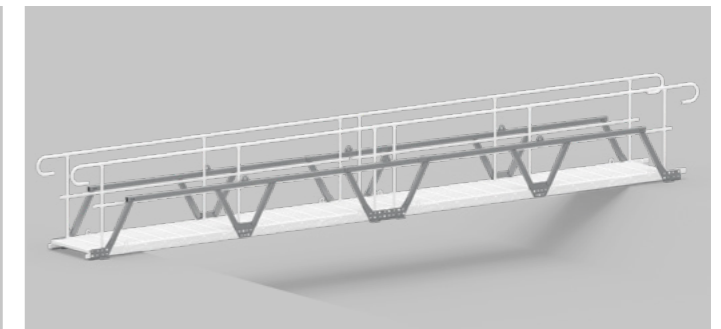

Treillis et passerelle

# TAS

## Cages d'escaliers

Ils ont une structure modulaire, ce qui permet une flexibilité dans l'obtention de différentes hauteurs et directions de descente depuis la cage d'escalier.

Le système se compose de deux modules : le MODULE INFÉRIEUR et le MODULE STANDARD, ainsi que des escaliers temporaires TAS.

Dans le module standard, des escaliers de 12 marches sont installés, tandis que dans le module inférieur, le nombre de marches est ajusté en fonction de la hauteur requise du module.



hauteur maximale de 9,9 mètres (4 modules)



conformité à la norme EN 12811



ajustement facile de la hauteur de la structure



assemblage et démontage simples

La descente de la cage d'escalier TAS a pour but d'éliminer les différences de niveaux et de distances entre la cage d'escalier et le niveau où nous voulons nous rendre.

La cage d'escalier a un réglage en hauteur sur 7 positions (tous les 195 mm). En utilisant un adaptateur pour la descente de la cage d'escalier, nous obtenons la possibilité d'ajuster en douceur le niveau de descente.

Différentes directions de descente de la cage

Module standard - escalier TAS 12 marches

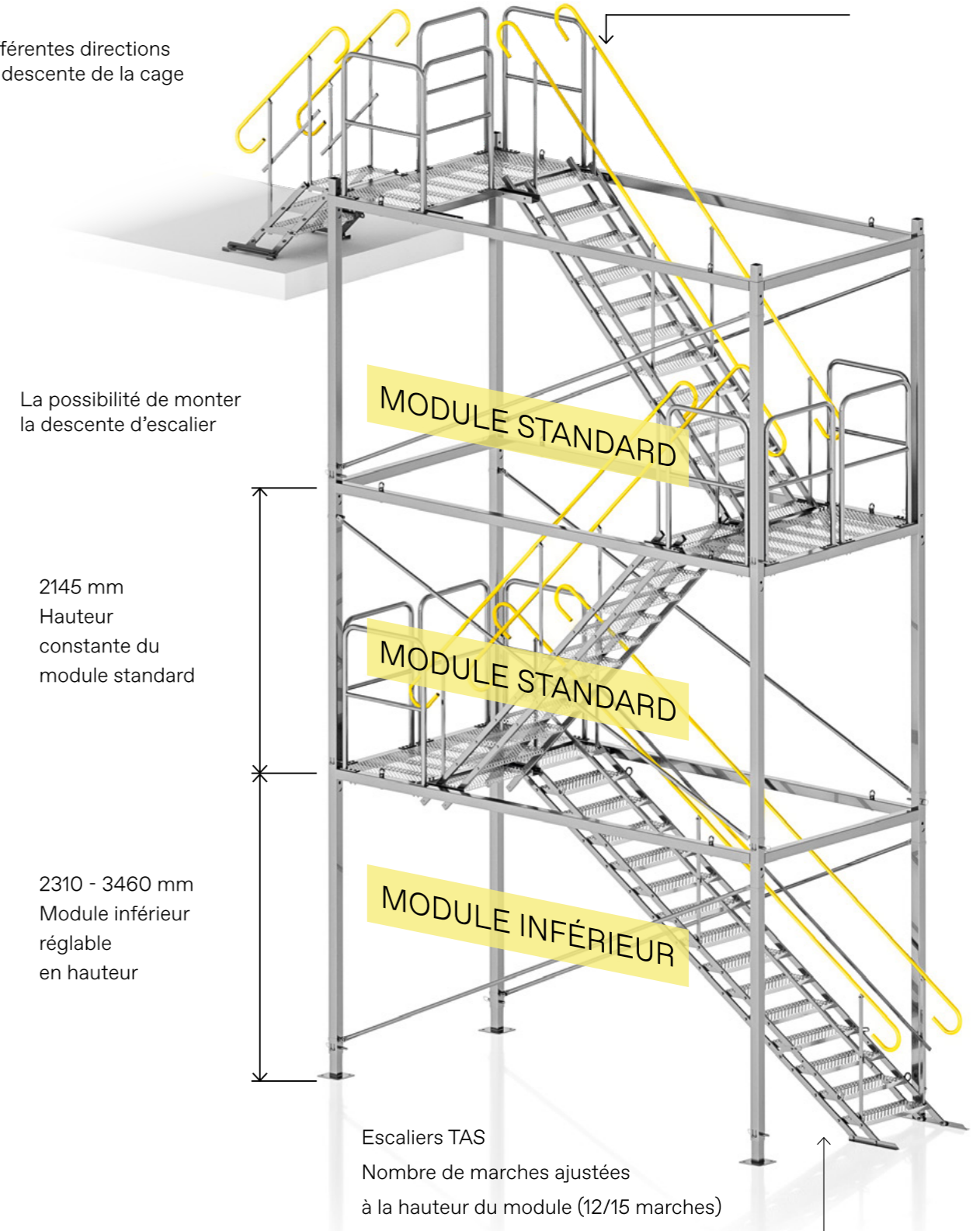

# EPS

## Système de protections collectives des sites de construction

EPS est un système moderne conçu pour sécuriser les bords des bâtiments et des structures, ainsi que les ouvertures techniques, les voies de circulation et d'autres endroits présentant un risque de chute en hauteur.

L'acronyme EPS provient de l'expression Edge Protection System et englobe toute une gamme de solutions assurant la sécurité.

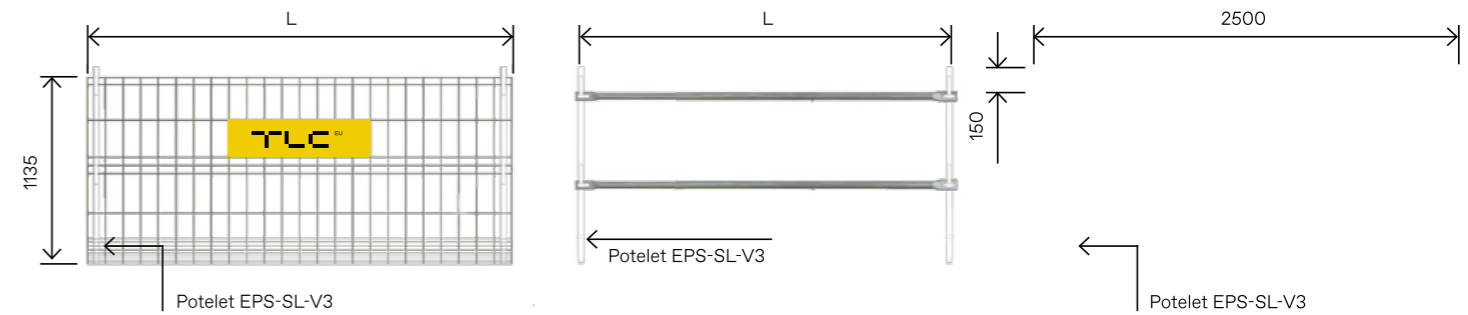

Version [mm]	2500	1250
Poids[kg]	12,4	6,2
Diamètre du fil [mm]	6	6
Référence	EPS-PAN-ECO	EPS-PAN-ECO3-H

Version [mm]	500	700	1050	1750
Poids [kg]	1,9	2,8	5,3	8,9
Zakres [mm]	500-700	700-1050	1050-1750	1750-3000
Référence	EPS-R500	EPS-R700	EPS-R1050	EPS-R1750

Masa [kg]	6,5
Épaisseur de la planche [mm]	32
Référence	EPS-D



Potelet système EPS-SL-V3  
3,7 kg



Extension de potelet EPS-PRS  
1,4 kg



Socle à ancrer EPS-UPZ-V2  
1,3 kg



Fixation de nez de dalle avec socle EPS-UPN-V2  
1,5 kg



Pince à poutrelle avec socle EPS-UDZ-V2  
3,4 kg



Pince à structure acier avec socle EPS-UG-V2  
2,6 kg



Adaptateur socle perdu horizontal EPS-UZT-V2  
1,7 kg



Pince dalle avec socle L500 EPS-UUN-V2  
5,5 kg



Pince dalle avec socle L800 EPS-UUN800-V2  
8,5 kg



Pince dalle/escalier universelle avec socle EPS-UUN-V4  
7 kg



Potelet avec pince intégrée EPS-UUS  
7,2 kg



Socle perdu horizontal EPS-UZH-V2  
0,1 kg



Socle perdu vertical EPS-UZV-V2  
0,2 kg



Socle à planter EPS-UW-V3  
2,4 kg



Support de plinthe EPS-UDS  
0,3 kg



Suspension de solive EPS-UPR  
1,8 kg



Support mural EPS-US  
0,3 kg



Socle de coffrage réglable EPS-USZ  
14,2 kg



Fixation nez de dalle avec socle réglable EPS-USP  
3,9 kg



Plaque de fixation de socle EPS-PU  
4,8 kg

un seul potelet compatible avec toutes les socles

une large gamme de types de d'accessoires

conformité à la norme EN 13374:2013

panneau galvanisé et thermolaqué

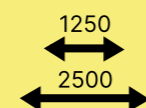

longueurs disponibles des panneaux grillagés : 1250, 2500 mm

# TUP

## Recettes de matériaux

La recette de matériaux de construction TUP est utilisée pour améliorer la sécurité et faciliter le transport des matériaux vers les différents étages du bâtiment.

La plateforme est équipée de dispositifs spéciaux pour son levage et pour attacher les harnais de sécurité. La possibilité de montage et de démontage des différents composants accroît considérablement la mobilité de la plateforme et réduit les coûts de transport. Il est possible de monter une bâche publicitaire avec n'importe quelle impression.



## Méthodes de montage autorisées:

Installation entre les dalles de plancher

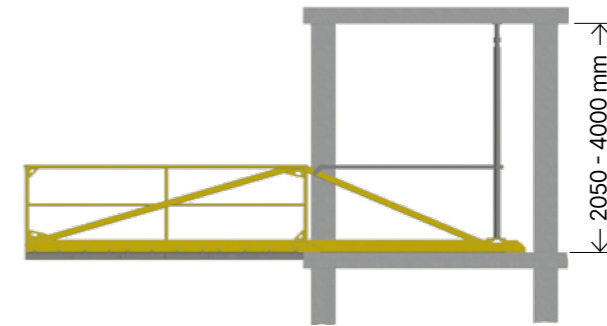

Installation par ancrage au dalle

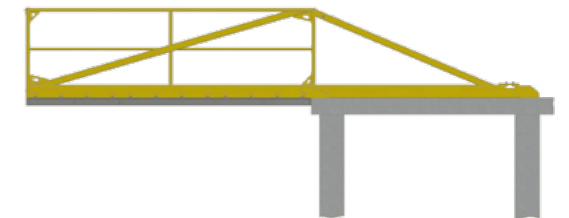

## Les dimensions de la recette, de la surface de déchargement et des supports :

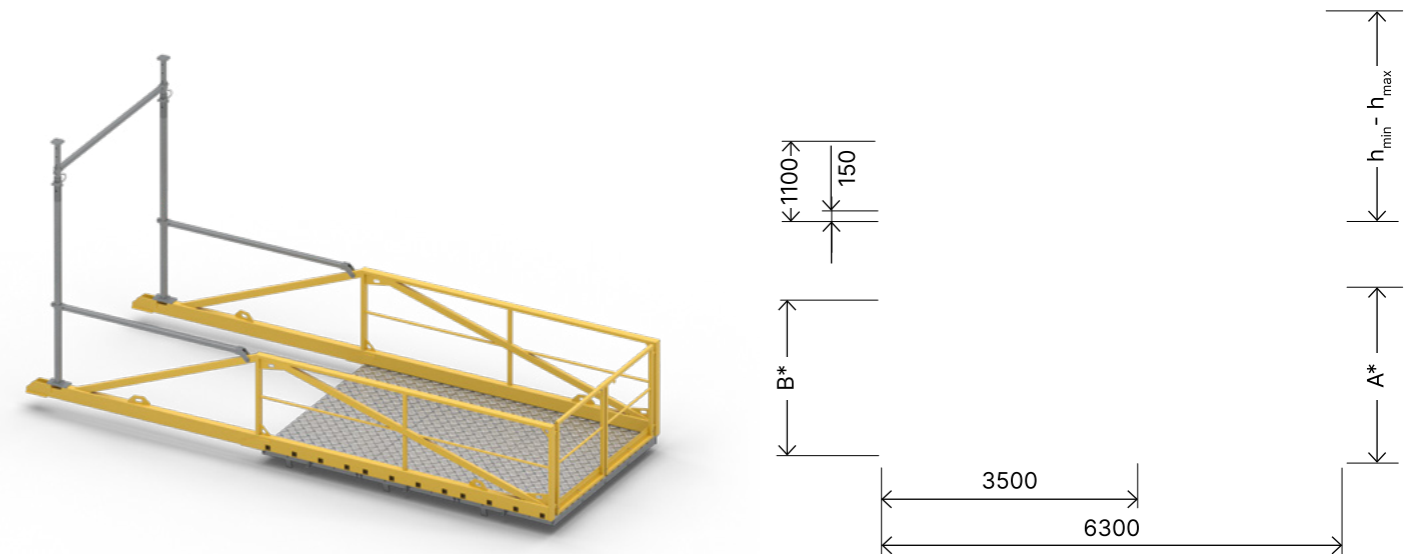

\* Les largeurs A et B pour les différentes variantes sont disponibles dans le tableau ci-dessous.

$h_{min} = 2800mm$ ,  $h_{max} = 4000mm$   
lors de l'utilisation du etai Peri PEP Ergo D-400



la charge admissible de la recette est de **4000 kg**



conformité à la norme EN 12811



mobilité - montage et démontage faciles, faibles coûts de transport



3 variantes de largeur de la surface de déchargement des plateformes : (1,25 m, 1,5 m et 2,2 m)



double protection anticorrosion : galvanisation à chaud et thermolaquage



permet un transport et un déchargement rapides des matériaux

Référence article	TUP-1.25	TUP-1.5	TUP-2.2
Poids [kg]	751 sans supports 814 avec supports	810 sans supports 863 avec supports	960 sans supports 1013 avec supports
Largeur de la recette [A]	1456	1706	2403
Largeur de la surface de déchargement [B]	1250	1500	2200
Utilisation	La recette est conçue comme une solution complète offrant une surface de déchargement adéquate pour les matériaux transportés à l'aide de grues de chantier et d'autres équipements de levage.		
Les matériaux	l'acier S235/S355, aluminium	l'acier S235/S355, aluminium	l'acier S235/S355, aluminium

# Mobilt

## Clôtures temporaires ajourées

Le système Mobilt est composé de panneaux ajourés galvanisés, d'un système de connecteurs et de pieds stabilisateurs.

Utilisé dans des endroits où des travaux de construction ou routiers sont en cours, lorsque des clôtures opaques ne sont pas requises.



Mobilt

Mobilt S

Mobilt CB

Mobilt PRO



Mobilt HDG-3

Mobilt RC

Mobilt RC CB

Mobilt RC-CBS



Mobilt Anti-Climb

Mobilt RC-S Anit-Climb

Mobilt H-RC

Mobilt H

## Renforcement supplémentaire

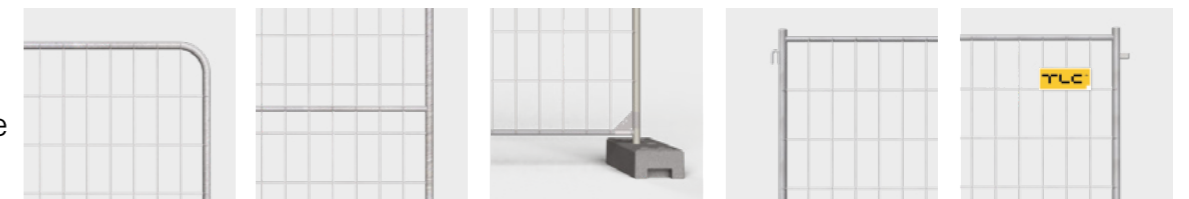

Coins arrondis RC

Barre transversale supplémentaire S

Renfort d'angle CB

Crochet

Crœil



montage et démontage simples



construction solide et durable



large gamme de types de clôtures et d'accessoires



une protection optimale des chantiers de construction



protection anticorrosion par galvanisation à chaud

Type de panneau	Référence	Dimensions [mm]	Poids [kg]	Renforcement supplémentaire	Maillage [mm]	Diamètre de fil [mm]
Mobilt	OT-MOB-M1	3430 × 2000	12	non	120 × 250	3,0
Mobilt S	OT-MOB-M2	3430 × 2000	14,1	barre transversale supplémentaire	120 × 250	3,0
Mobilt CB	OT-MOB-M3	3430 × 2000	12,3	renfort d'angle	120 × 250	3,0
Mobilt PRO	OT-MOB-P1	3430 × 2000	15,2	non	120 × 250	3,0 × 4,0
Mobilt HDG-3	OT-MOB-HDG1	3430 × 2000	15,7	non	120 × 250	3,0
Mobilt RC	OT-MOB-RC1	3430 × 2000	13	renfort d'angle	120 × 250	3,0
Mobilt RC-CB	OT-MOB-RC3	3430 × 2000	13,1	renfort d'angle	120 × 250	3,0
Mobilt RC-CBS	OT-MOB-RC4	3430 × 2000	15,2	renfort d'angle, barre transversale supplémentaire	120 × 250	3,0
Mobilt Anti-Climb	OT-MOB-M6	3430 × 2000	15,8	non	40 × 250	3,0
Mobilt RC-S Anit-Climb	OT-MOB-RC8	3430 × 2000	20	barre transversale supplémentaire	40 × 250	3,0
Mobilt H-RC	OT-MOB-H2	3430 × 1200	9,4	non	120 × 250	3,0
MOBILT H	OT-MOB-H1	3430 × 1200	8,6	non	120 × 250	3,0



# Smart

## Clôtures temporaires pleines

Le système Smart est recommandé pour clôturer les chantiers de construction et les zones industrielles.

Les panneaux du système sont composés d'un cadre en acier solide, protégé par galvanisation à chaud, rempli de tôle T18, qui peut également être thermolaquée.

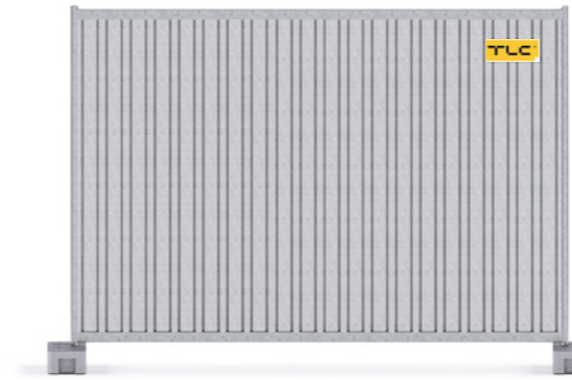

Smart Light Zinc

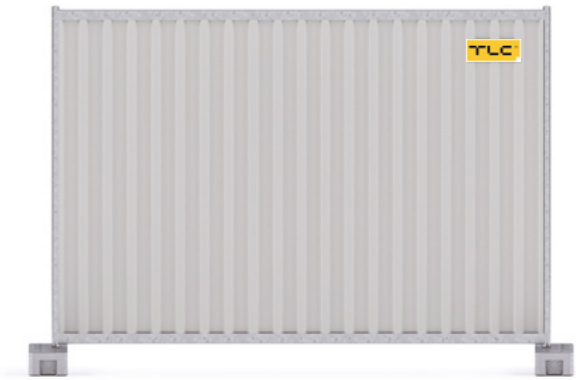

Type de panneau	Panneau galvanisé		Panneau de couleur RAL	
	Smart	Smart Light	Smart	Smart Light
Poids [kg]	35,5	31,5	38	34
Dimensions [mm]	2825 x 2080	2825 x 2080	2825 x 2080	2825 x 2080
Structure du cadre	tube 42,4 x 2 mm cornière 60 x 40 x 2 mm	tube 42,4 x 1,5 mm cornière 60 x 40 x 1,5 mm	tube 42,4 x 2 mm cornière 60 x 40 x 2 mm	tube 42,4 x 1,5 mm cornière 60 x 40 x 1,5 mm
Remplissage	tôle T18 galvanisée	tôle T18 galvanisée	tôle T18 RAL	tôle T18 RAL

## Accessoires supplémentaires



montage et démontage simples



construction solide et durable



large choix d'accessoires supplémentaires



protection optimale des chantiers en centre-ville



les panneaux disponibles dans quatre versions - Zinc, Zinc Light, RAL, RAL Light



Pied en matière plastique



Pied en béton



Serre-pied



Ancre en acier



Ancre spéciale



Aiguille



Roue pour le portail



Charnière standard



Charnière pour portillon



Pince



Portail Smart



Portillon Smart



Barre de support P-1



Barre de support P-2

# City

## Barrières de sécurité

Les barrières mobiles City sont conçues pour clôturer temporairement les espaces lors d'événements sportifs et de concerts.

Elles servent à délimiter les parcours et les voies temporaires de circulation.



montage  
et démontage  
faciles



excellent pour  
délimiter les voies  
de circulation



aucun besoin  
d'utiliser un lestage  
supplémentaire



disponible  
en version standard  
et light

### City Standard

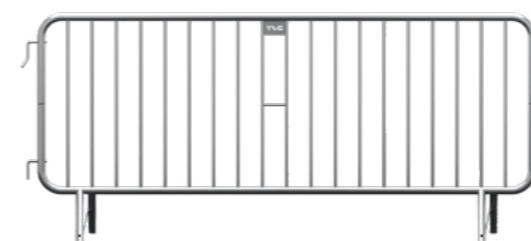

### City Light

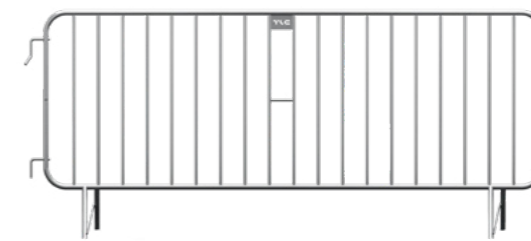

Standard feet

Type de garde-corps	Référence	Dimensions [mm]	Renfort supplémentaire	Matériau [mm]	Remplissage [mm]	Poids [kg]
City Standard	P-OT-CSG	2600 × 1100	soudé et galvanisé à chaud	tuyaux d'acier 38×1,5	tiges 16	20
City Light	P-OT-CLG	2600 × 1100	soudé et galvanisé à chaud	tuyaux d'acier 25×1,5	tiges 14	13

### City Standard W



Exchangeable flat feet

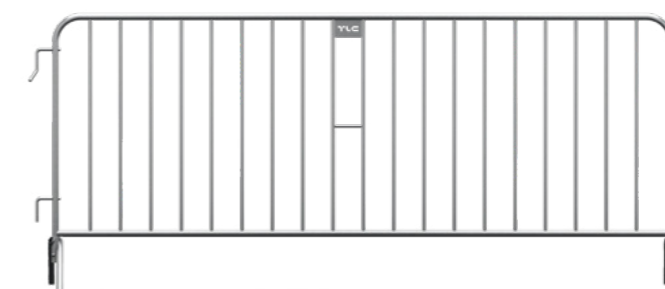

Exchangeable V-feet

Type de garde-corps	Référence	Dimensions [mm]	Renfort supplémentaire	Matériau [mm]	Remplissage [mm]	Poids [kg]
City Standard W	P-OT-CSW	2600 × 1100	soudé et galvanisé à chaud	tuyaux d'acier 38×1,5	tiges 16	19,4

### City Light W



Exchangeable flat feet

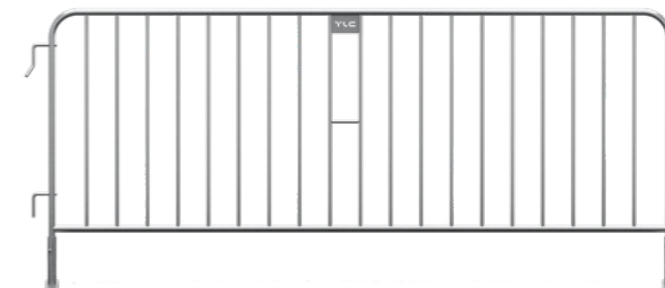

Exchangeable V-feet

Type de garde-corps	Référence	Dimensions [mm]	Renfort supplémentaire	Matériau [mm]	Remplissage [mm]	Poids [kg]
City Light W	P-OT-CLW	2600 × 1100	soudé et galvanisé à chaud	tuyaux d'acier 25×1,5	tiges 14	12,9

### City Green



Standard feet

Type de garde-corps	Référence	Dimensions [mm]	Renfort supplémentaire	Matériau [mm]	Remplissage [mm]	Poids [kg]
City Green	P-OT-CGR-2,3	2260 × 1125	acier galvanisé	tuyaux d'acier 28×1	tiges 14	9,5

La combinaison de la technologie suédoise et de l'entrepreneuriat polonais nous a permis de nous spécialiser dans la conception et la production de solutions pour les secteurs industriel et de la construction.

## POLOGNE

TLC Sp. z o.o.

+48 505 140 140  
info@tlc.eu  
tlc.eu

## SUÈDE

Inter TLC AB

+46 70 525 99 18  
info@intertlc.se  
intertlc.se

## ALLEMAGNE

Inter TLC GmbH

+49 5147 709 00 72  
info@intertlc.de  
intertlc.de

## FRANCE

Inter TLC SAS

+33 6 78 93 84 61  
info@intertlc.fr  
intertlc.fr

Nous avons commencé en 2005 en tant que petite entreprise et aujourd'hui nous sommes un groupe de sociétés avec des projets à travers le monde. Les milliers de projets que nous avons réalisés témoignent de notre fiabilité en tant que partenaire commercial. Parmi nos clients clés figurent des entreprises de premier plan dans les secteurs de la construction et de l'industrie.

Nous nous engageons à adopter des solutions écologiques et à promouvoir la durabilité dans nos opérations.

Visitez notre site web :  
TLC.EU

