

Clôtures provisoires et barrières mobiles





Nous sommes un groupe suédo-polonais spécialisé dans la conception et la production de solutions pour les secteurs industriel et de la construction.

Nous pouvons anticiper les défis à relever lors des étapes successives d'un projet de construction ou d'un projet industriel. Grâce à notre expérience, vous pouvez être tranquille.

20 000+ m² de surface de production

2005 l'année de nos débuts

15 filiales dans toute l'Europe

50+ pays, dans lesquels figurent nos projets

TLC détient une Déclaration Environnementale de Produit conformément à la norme ISO 14025:2006 et EN 15804:2012+A2:2019/AC:2021 pour les systèmes d'accès industriels, y compris les escaliers, garde-corps et clôtures.



Le certificat de conformité du Contrôle de la Production en Usine EN 1090 et le certificat de qualité du processus de soudage PN-EN ISO 3834-2, délivré par TÜV SÜD Polska, sont la preuve de la plus haute qualité de nos produits. En tant que produits de construction, nos produits répondent aux exigences du règlement européen 305/2011 (CPR).

Nous sommes un fabricant également certifié dans le cadre du système intégré de gestion de la qualité, de l'environnement, de la santé et de la sécurité, conformément aux normes ISO 9001/ ISO 14001/ ISO 45001, délivré par Bureau Veritas Certification.



Les informations contenues dans ce matériel publicitaire sont fournies à titre indicatif.

La spécification du produit doit être vérifiée par rapport à la documentation technique fournie par le fabricant.

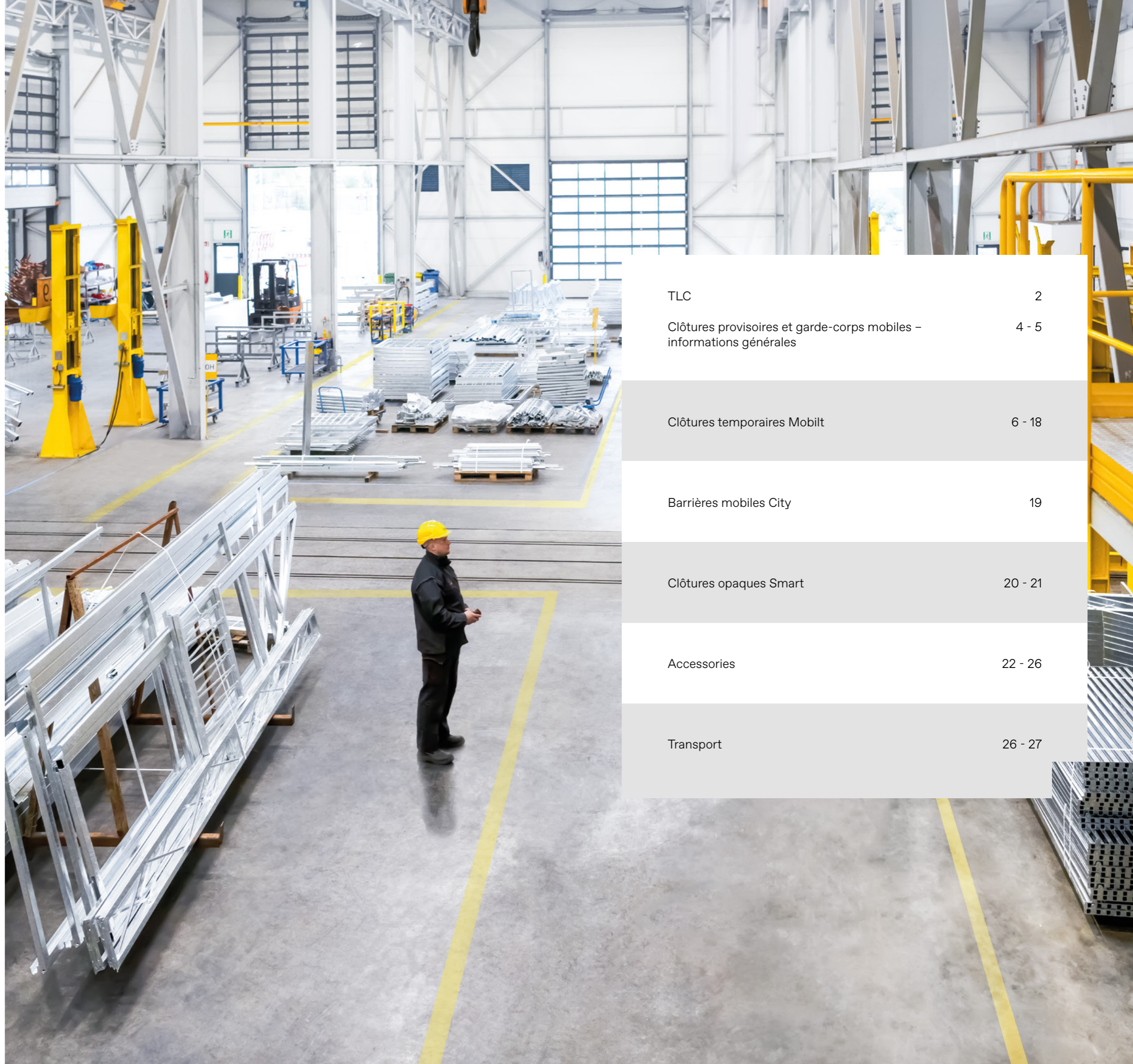

TLC	2
Clôtures provisoires et garde-corps mobiles – informations générales	4 - 5
Clôtures temporaires Mobilt	6 - 18
Barrières mobiles City	19
Clôtures opaques Smart	20 - 21
Accessories	22 - 26
Transport	26 - 27

Clôtures provisoires et garde-corps mobiles

Informations générales

Les clôtures temporaires sont entièrement mobiles et leur structure légère permet de les déplacer librement. Une large gamme d'accessoires permet un montage et un démontage faciles et efficaces des clôtures temporaires TLC, même dans des conditions de construction très exigeantes.

Clôtures grillagées MOBILT

- Construction légère permet de déplacer et monter rapidement les éléments
- Le plus souvent utilisé dans les endroits exposés à de fortes rafales de vent
- Possibilité d'installer une bâche / voile

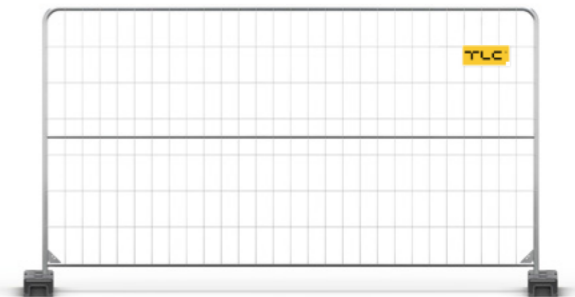

Clôtures opaques SMART

- Elles protègent efficacement contre le bruit, la poussière et la saleté
- Les chantiers de construction sont bien clôturés
- Résistantes aux rafales de vent
- Disponibles dans une sélection des couleurs de la palette RAL



Barrières mobiles CITY

- Généralement utilisés pour désigner des voies de communication provisoires et pour sécuriser des événements de masse
- Construction solide, légère et fiable
- Possibilité d'apposer votre propre logo et un élément réfléchissant

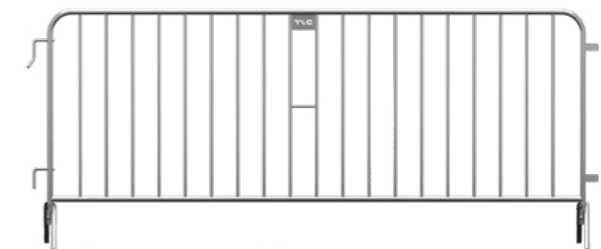

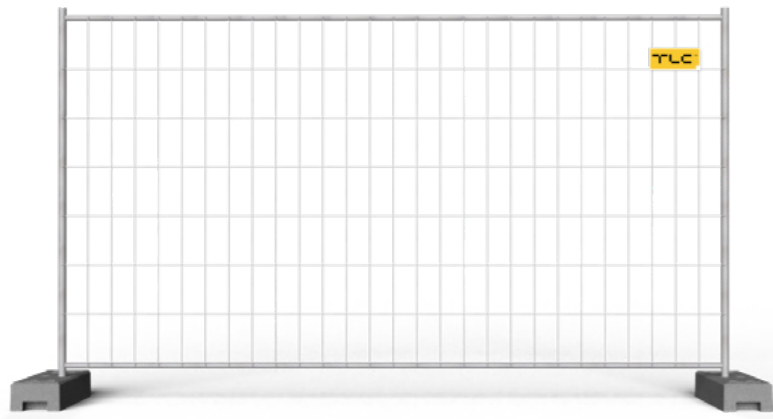

Type de panneau	Référence	Dimensions [mm]	Renfort supplémentaire	Maillage [mm]	Tubes verticaux [mm]	Tubes horizontaux [mm]	Diamètre de fil [mm]	Poids [kg]
MOBILT	OT-MOB-M1	3430x2000	non	120x250	38x1	25x1	3,0	12

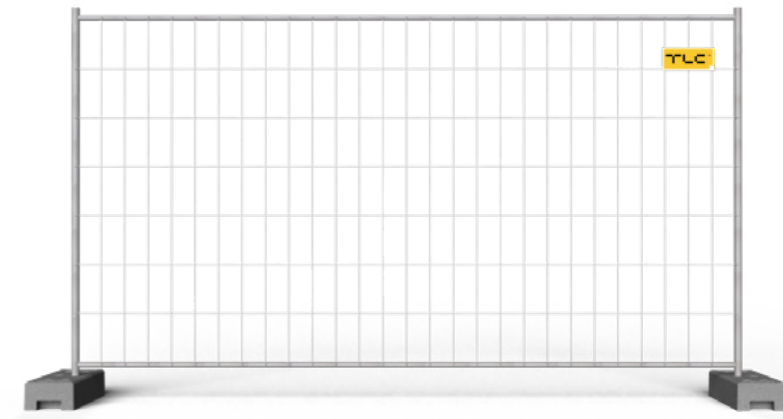

Type de panneau	Référence	Dimensions [mm]	Renfort supplémentaire	Maillage [mm]	Tubes verticaux [mm]	Tubes horizontaux [mm]	Diamètre de fil [mm]	Poids [kg]
MOBILT PRO	OT-MOB-P1	3434x2000	non	120x250	40x1,2	30x1,2	3,0 x 4,0	15,2

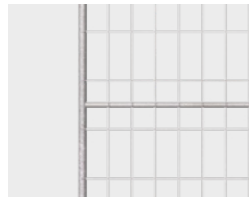

Barre transversale supplémentaire S

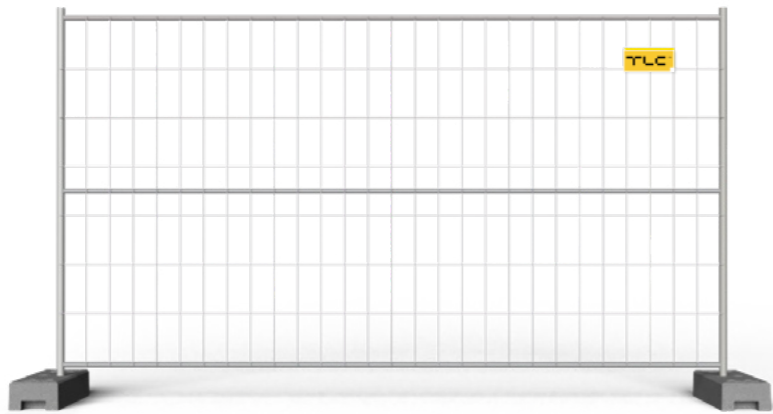

Type de panneau	Référence	Dimensions [mm]	Renfort supplémentaire	Maillage [mm]	Tubes verticaux [mm]	Tubes horizontaux [mm]	Diamètre de fil [mm]	Poids [kg]
MOBILT S	OT-MOB-M2	3430x2000	barre transversale supplémentaire	120x250	38x1	25x1	3,0	14,1

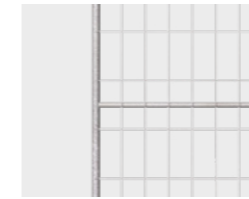

Barre transversale supplémentaire S

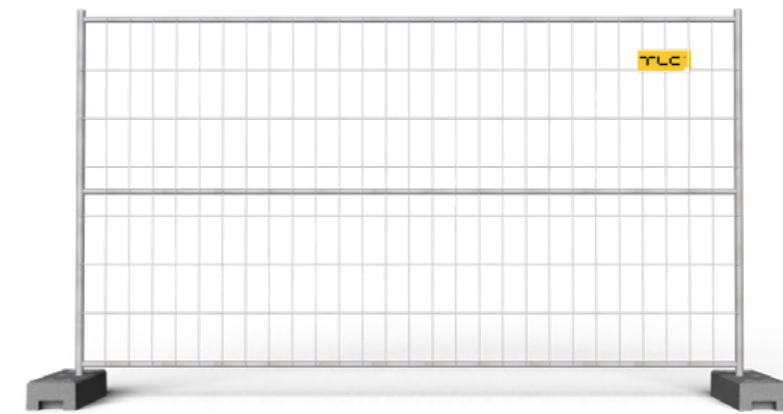

Type de panneau	Référence	Dimensions [mm]	Renfort supplémentaire	Maillage [mm]	Tubes verticaux [mm]	Tubes horizontaux [mm]	Diamètre de fil [mm]	Poids [kg]
MOBILT PRO-S	OT-MOB-P2	3434x2000	barre transversale supplémentaire	120x250	40x1,2	30x1,2	4x3	18

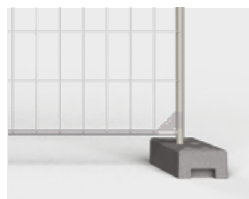

Renfort d'angle CB

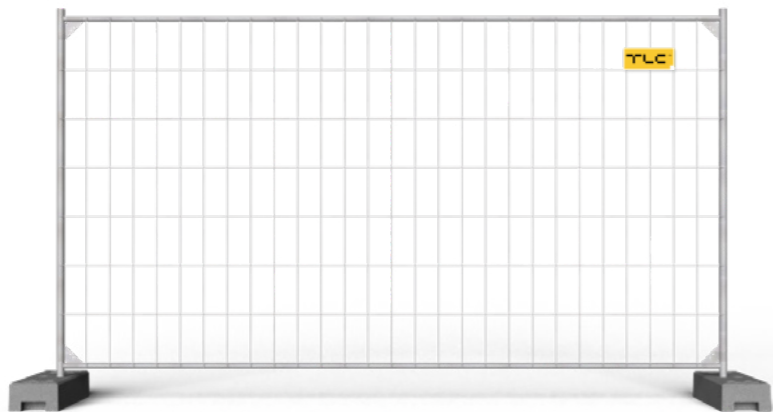

Type de panneau	Référence	Dimensions [mm]	Renfort supplémentaire	Maillage [mm]	Tubes verticaux [mm]	Tubes horizontaux [mm]	Diamètre de fil [mm]	Poids [kg]
MOBILT CB	OT-MOB-M3	3430x2000	renfort d'angle	120x250	38x1	25x1	3,0	12,3

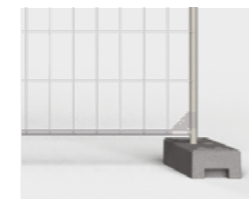

Renfort d'angle CB

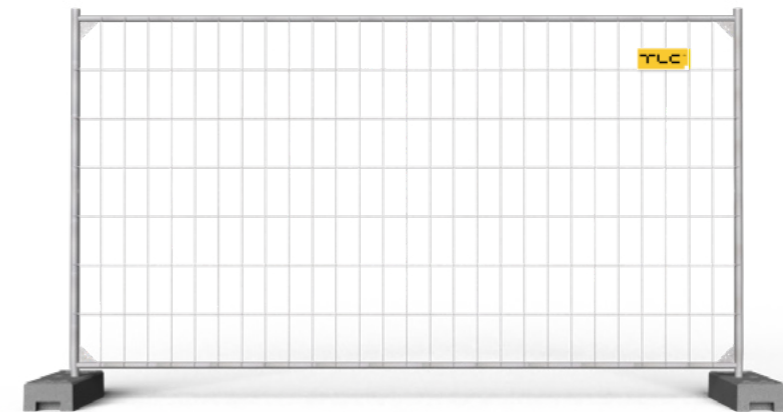

Type de panneau	Référence	Dimensions [mm]	Renfort supplémentaire	Maillage [mm]	Tubes verticaux [mm]	Tubes horizontaux [mm]	Diamètre de fil [mm]	Poids [kg]
MOBILT PRO-CB	OT-MOB-P3	3434x2000	renfort d'angle	120x250	40x1,2	30x1,2	4x3	15,4

Mobilt CBS

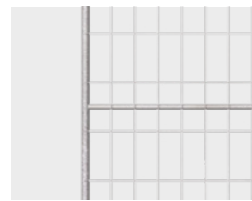

Barre transversale supplémentaire S

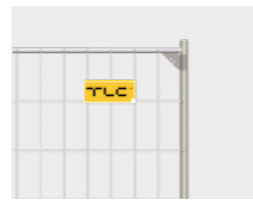
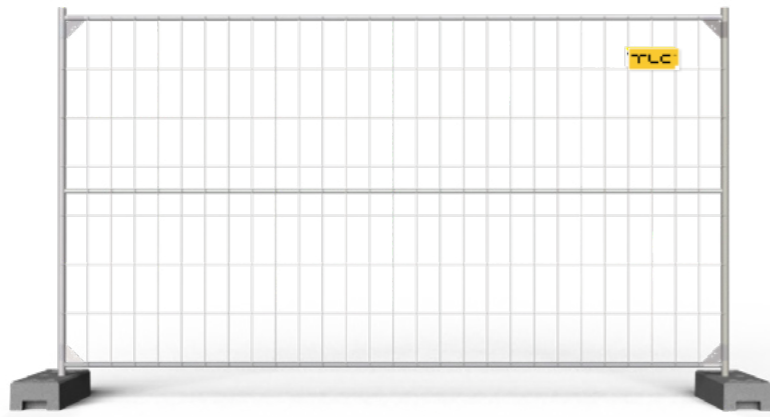

Renfort d'angle CB

Type de panneau	Référence	Dimensions [mm]	Renfort supplémentaire	Maillage [mm]	Tubes verticaux [mm]	Tubes horizontaux [mm]	Diamètre de fil [mm]	Poids [kg]
MOBILT CBS	OT-MOB-M4	3430×2000	barre transversale supplémentaire, renfort d'angle	120×250	38×1	25×1	3,0	14,3

Mobilt PRO-CBS

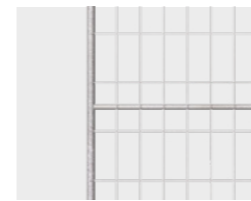

Barre transversale supplémentaire S

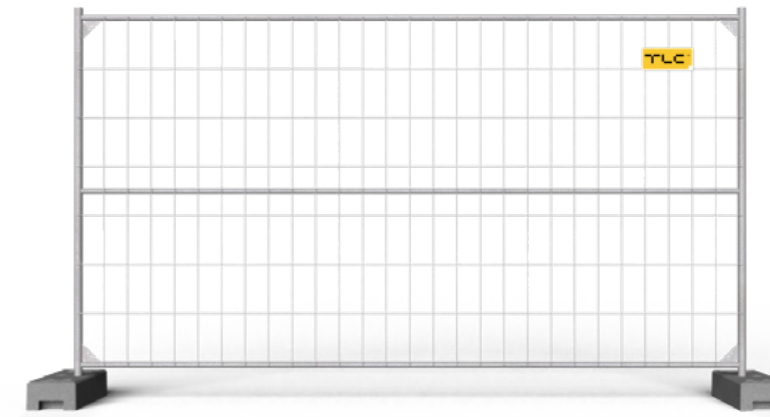

Renfort d'angle CB

Type de panneau	Référence	Dimensions [mm]	Renfort supplémentaire	Maillage [mm]	Tubes verticaux [mm]	Tubes horizontaux [mm]	Diamètre de fil [mm]	Poids [kg]
MOBILT PRO-CBS	OT-MOB-P4	3434×2000	additional horizontal pipe, renfort d'angle	120×250	40×1,2	30×1,2	4×3	18,2

Mobilt EH

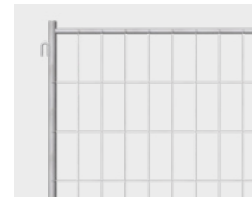

Crochet

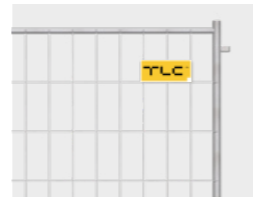
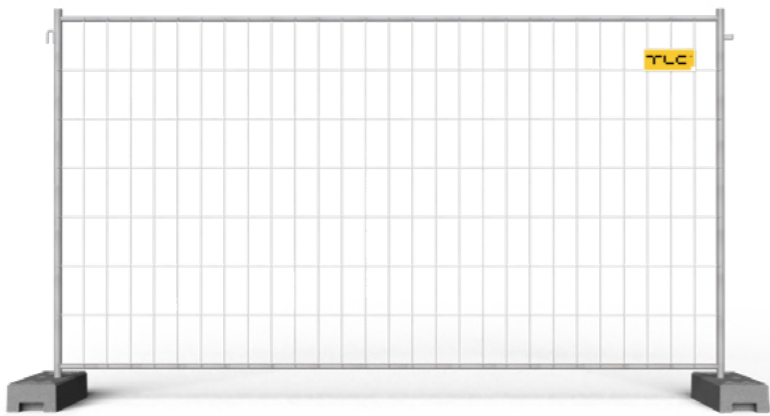

Crœil

Type de panneau	Référence	Dimensions [mm]	Renfort supplémentaire	Maillage [mm]	Tubes verticaux [mm]	Tubes horizontaux [mm]	Diamètre de fil [mm]	Poids [kg]
MOBILT EH	OT-MOB-M5	3520×2000	non	120×250	38×1	25×1	3,0	12,2

Mobilt PRO-EH

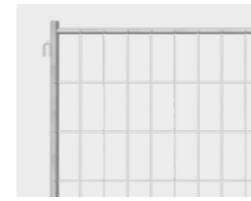

Crochet

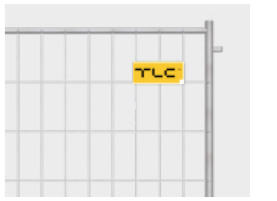

Crœil

Type de panneau	Référence	Dimensions [mm]	Renfort supplémentaire	Maillage [mm]	Tubes verticaux [mm]	Tubes horizontaux [mm]	Diamètre de fil [mm]	Poids [kg]
MOBILT PRO-EH	OT-MOB-P5	3520×2000	non	120×250	40×1,2	30×1,2	4×3	15,2

Mobilt RC

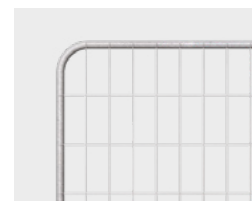

Coins arrondis RC

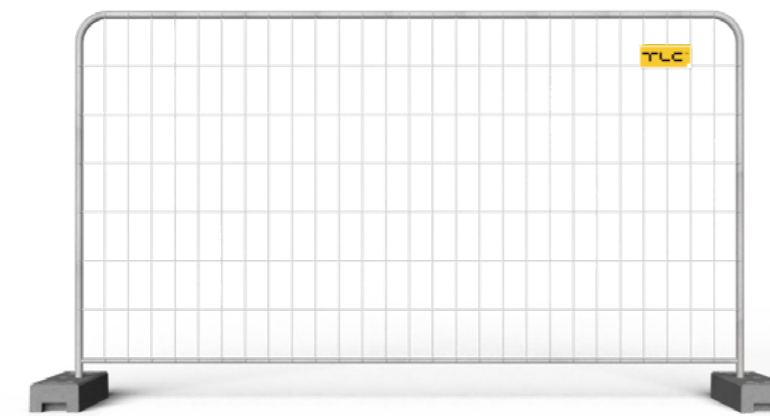

Type de panneau	Référence	Dimensions [mm]	Renfort supplémentaire	Maillage [mm]	Tubes verticaux [mm]	Tubes horizontaux [mm]	Diamètre de fil [mm]	Poids [kg]
MOBILT RC	OT-MOB-RC1	3430×2000	non	120×250	38×1	25×1	3,0	13

Mobilt RC-CB



Coins arrondis RC



Renfort d'angle CB

Type de panneau	Référence	Dimensions [mm]	Renfort supplémentaire	Maillage [mm]	Tubes verticaux [mm]	Tubes horizontaux [mm]	Diamètre de fil [mm]	Poids [kg]
MOBILT RC-CB	OT-MOB-RC3	3430×2000	renfort d'angle	120×250	38×1	25×1	3,0	13,1

Mobilt RC-S



Coins arrondis RC

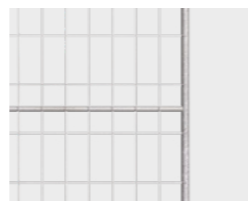

Barre transversale supplémentaire S

Type de panneau	Référence	Dimensions [mm]	Renfort supplémentaire	Maillage [mm]	Tubes verticaux [mm]	Tubes horizontaux [mm]	Diamètre de fil [mm]	Poids [kg]
MOBILT RC-S	OT-MOB-RC2	3430x2000	barre transversale	120x250	38x1	25x1	3,0	14,9

Mobilt RC-EH



Crochet



Crœil

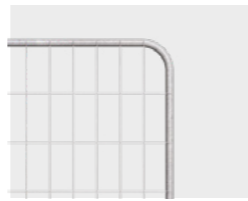
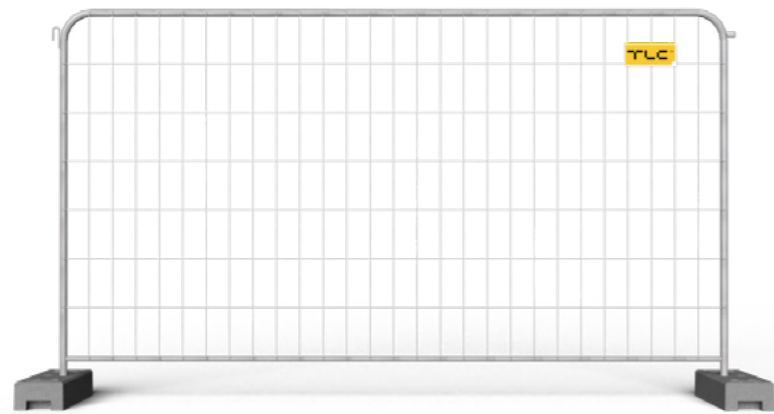

Coins arrondis RC

Type de panneau	Référence	Dimensions [mm]	Renfort supplémentaire	Maillage [mm]	Tubes verticaux [mm]	Tubes horizontaux [mm]	Diamètre de fil [mm]	Poids [kg]
MOBILT RC-EH	OT-MOB-RC5	3512x2000	non	120x250	38x1	25x1	3,0	13,2

Mobilt Anti-Climb

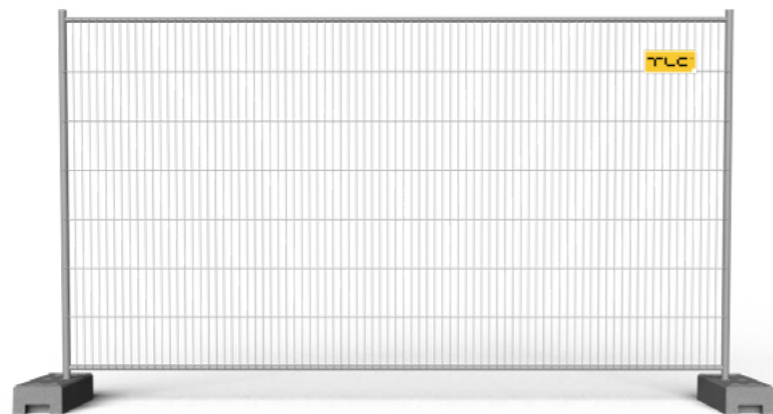

Type de panneau	Référence	Dimensions [mm]	Renfort supplémentaire	Maillage [mm]	Tubes verticaux [mm]	Tubes horizontaux [mm]	Diamètre de fil [mm]	Poids [kg]
MOBILT Anti-Climb	OT-MOB-M6	3430x2000	non	40x250	38x1	25x1	3,0	15,8

Mobilt RC-CBS

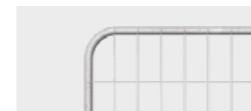

Coins arrondis RC

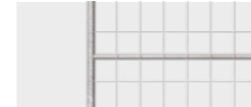

Barre transversale supplémentaire S



Renfort d'angle CB

Type de panneau	Référence	Dimensions [mm]	Renfort supplémentaire	Maillage [mm]	Tubes verticaux [mm]	Tubes horizontaux [mm]	Diamètre de fil [mm]	Poids [kg]
MOBILT RC-CBS	OT-MOB-RC4	3430x2000	barre transversale supplémentaire, renfort d'angle	120x250	38x1	25x1	3,0	15,2

Mobilt RC-CB-EH



Crochet



Crœil

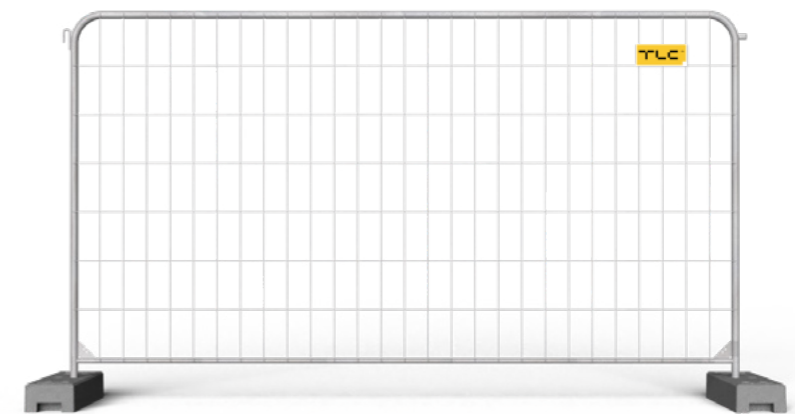

Coins arrondis RC



Renfort d'angle CB

Type de panneau	Référence	Dimensions [mm]	Renfort supplémentaire	Maillage [mm]	Tubes verticaux [mm]	Tubes horizontaux [mm]	Diamètre de fil [mm]	Poids [kg]
MOBILT RC-CB-EH	OT-MOB-RC6	3512x2000	renfort d'angle	120x250	38x1	25x1	3,0	13,3

Mobilt RC Anti-Climb



Coins arrondis RC



Type de panneau	Référence	Dimensions [mm]	Renfort supplémentaire	Maillage [mm]	Tubes verticaux [mm]	Tubes horizontaux [mm]	Diamètre de fil [mm]	Poids [kg]
MOBILT RC Anti-Climb	OT-MOB-RC7	3430x2000	non	40x250	38x1	25x1	3,0	19,4

Mobilt S Anti-Climb



Barre transversale supplémentaire S

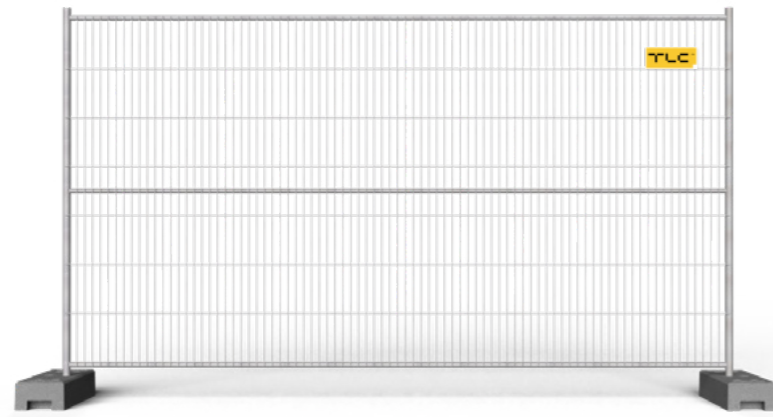

Type de panneau	Référence	Dimensions [mm]	Renfort supplémentaire	Maillage [mm]	Tubes verticaux [mm]	Tubes horizontaux [mm]	Diamètre de fil [mm]	Poids [kg]
MOBILT S Anti-Climb	OT-MOB-M7	3430x2000	barre transversale	40x250	38x1	25x1	3,0	20,5

Mobilt RC-S Anti-Climb



Coins arrondis RC

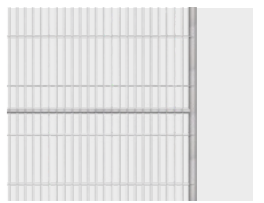
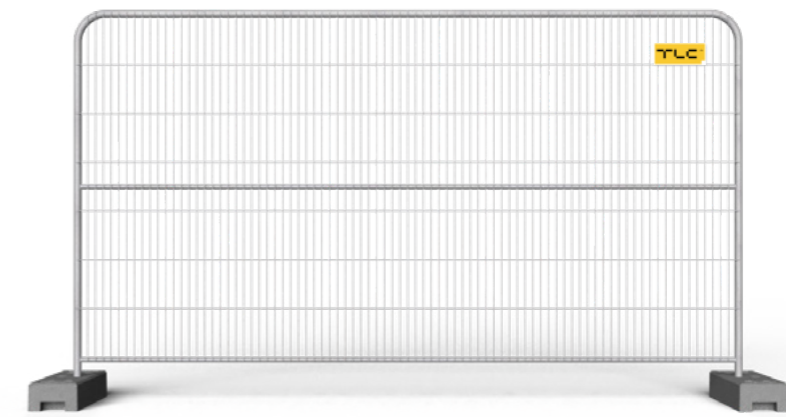

Barre transversale supplémentaire S

Type de panneau	Référence	Dimensions [mm]	Renfort supplémentaire	Maillage [mm]	Tubes verticaux [mm]	Tubes horizontaux [mm]	Diamètre de fil [mm]	Poids [kg]
MOBILT RC-S Anti-Climb	OT-MOB-RC8	3430x2000	barre transversale	40x250	38x1	25x1	3,0	21,5

Mobilt CB Anti-Climb

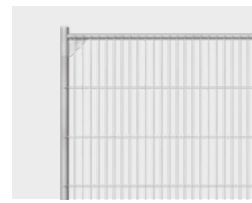

Renfort d'angle CB

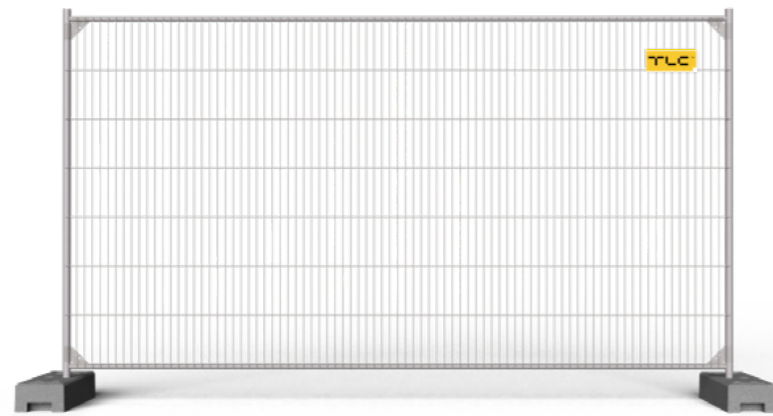

Type de panneau	Référence	Dimensions [mm]	Renfort supplémentaire	Maillage [mm]	Tubes verticaux [mm]	Tubes horizontaux [mm]	Diamètre de fil [mm]	Poids [kg]
MOBILT CB Anti-Climb	OT-MOB-M8	3430x2000	renfort d'angle	40x250	38x1	25x1	3,0	18,7

Mobilt RC-CB Anti-Climb



Coins arrondis RC

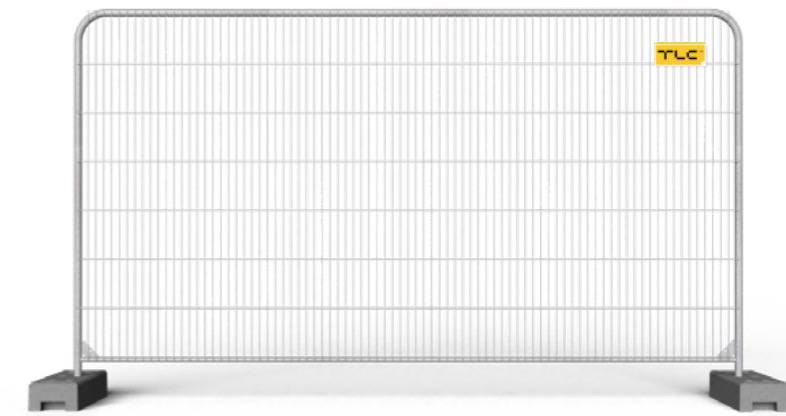

Renfort d'angle CB

Type de panneau	Référence	Dimensions [mm]	Renfort supplémentaire	Maillage [mm]	Tubes verticaux [mm]	Tubes horizontaux [mm]	Diamètre de fil [mm]	Poids [kg]
MOBILT RC-CB Anti-Climb	OT-MOB-RC9	3430x2000	renfort d'angle	40x250	38x1	25x1	3,0	19,5

Mobilt CBS Anti-Climb

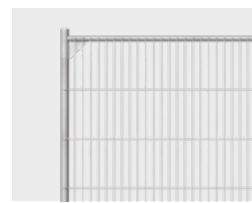

Renfort d'angle CB

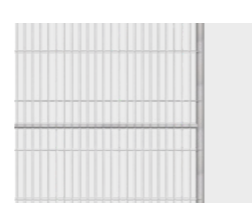
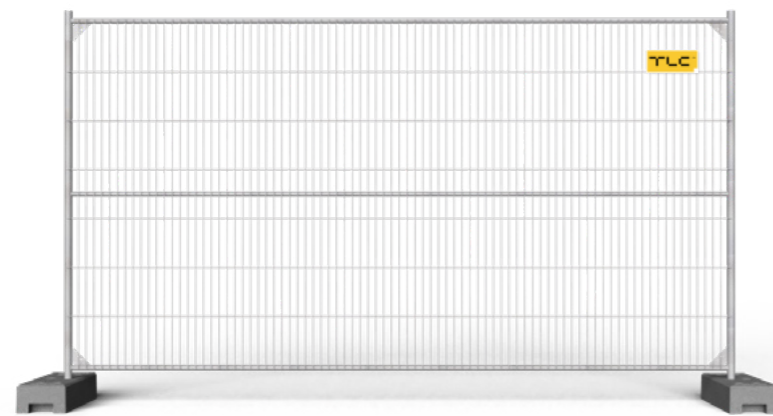

Barre transversale supplémentaire S

Type de panneau	Référence	Dimensions [mm]	Renfort supplémentaire	Maillage [mm]	Tubes verticaux [mm]	Tubes horizontaux [mm]	Diamètre de fil [mm]	Poids [kg]
MOBILT CBS Anti-Climb	OT-MOB-M9	3430x2000	barre transversale supplémentaire, renfort d'angle	40x250	38x1	25x1	3,0	20,8

Mobilt RC-CBS Anti-Climb

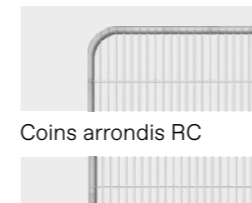

Coins arrondis RC

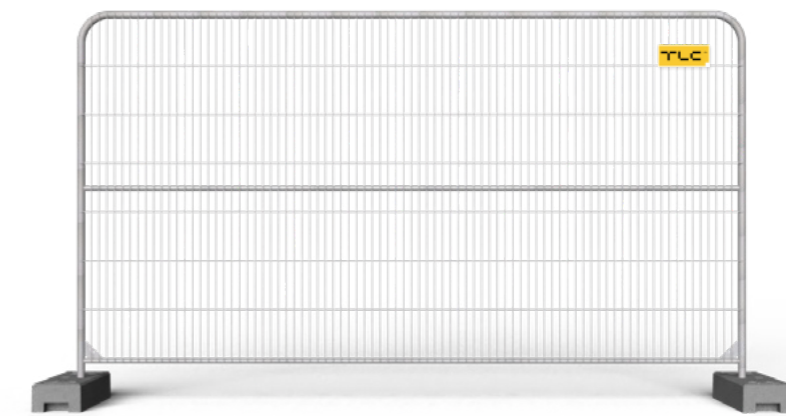

Renfort d'angle CB

Type de panneau	Référence	Dimensions [mm]	Renfort supplémentaire	Maillage [mm]	Tubes verticaux [mm]	Tubes horizontaux [mm]	Diamètre de fil [mm]	Poids [kg]
MOBILT RC-CBS Anti-Climb	OT-MOB-RC10	3430x2000	barre transversale supplémentaire, renfort d'angle	40x250	38x1	25x1	3,0	21,6

Mobilt EH Anti-Climb

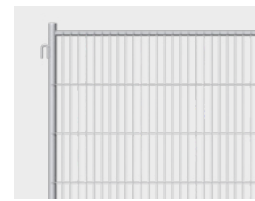

Crochet

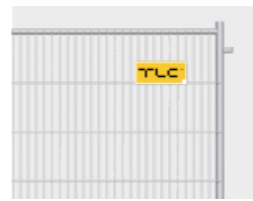
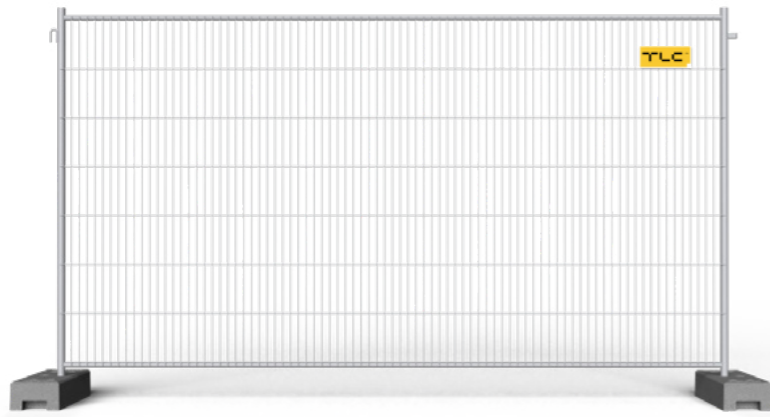

Crochet

Type de panneau	Référence	Dimensions [mm]	Renfort supplémentaire	Maillage [mm]	Tubes verticaux [mm]	Tubes horizontaux [mm]	Diamètre de fil [mm]	Poids [kg]
MOBILT EH Anti-Climb	OT-MOB-M10	3520x2000	non	40x250	38x1	25x1	3,0	18,6

Mobilt H

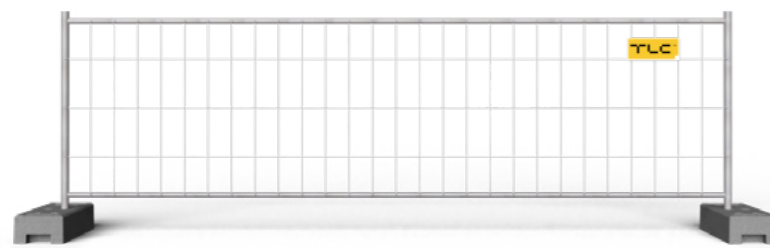

Type de panneau	Référence	Dimensions [mm]	Renfort supplémentaire	Maillage [mm]	Tubes verticaux [mm]	Tubes horizontaux [mm]	Diamètre de fil [mm]	Poids [kg]
MOBILT H	OT-MOB-H1	3430x1150	non	120x250	38x1	25x1	3,0	8,6

Mobilt H-CB

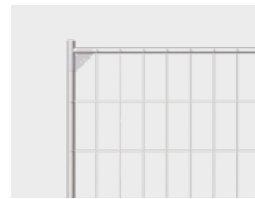

Renfort d'angle CB

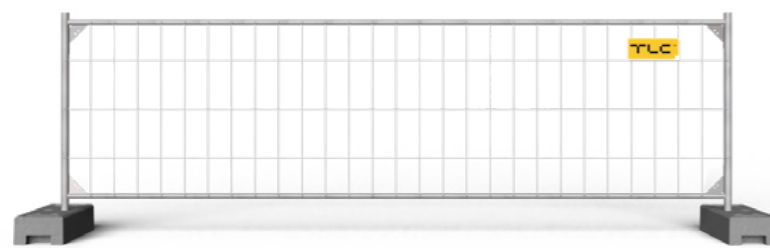

Type de panneau	Référence	Dimensions [mm]	Renfort supplémentaire	Maillage [mm]	Tubes verticaux [mm]	Tubes horizontaux [mm]	Diamètre de fil [mm]	Poids [kg]
MOBILT H-CB	OT-MOB-H6	3430x1150	renfort d'angle	120x250	38x1	25x1	3,0	8,9

Mobilt H-EH

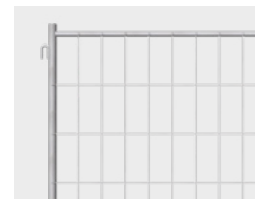

Crochet

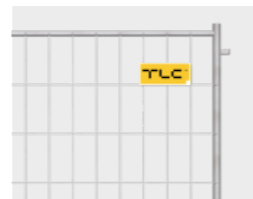
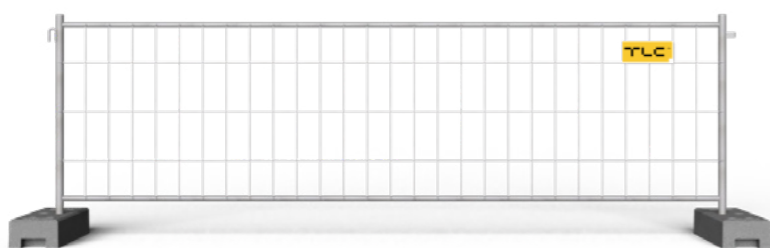

Crochet

Type de panneau	Référence	Dimensions [mm]	Renfort supplémentaire	Maillage [mm]	Tubes verticaux [mm]	Tubes horizontaux [mm]	Diamètre de fil [mm]	Poids [kg]
MOBILT H-EH	OT-MOB-H4	3520x1150	non	120x250	38x1	25x1	3,0	8,7

Mobilt RC-EH Anti-Climb



Crochet

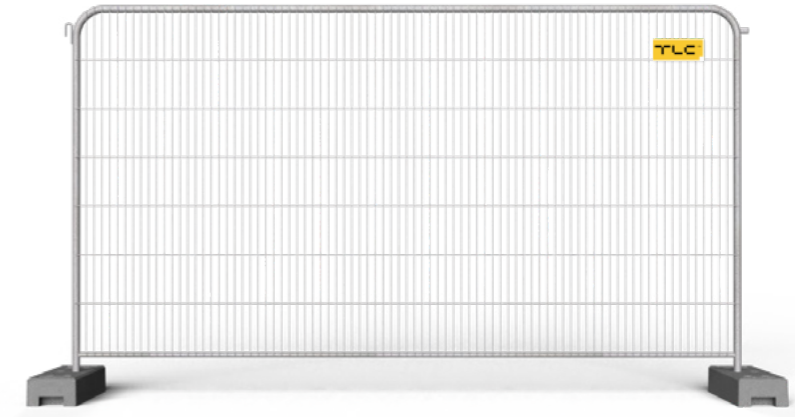

Coins arrondis RC



Crochet

Type de panneau	Référence	Dimensions [mm]	Renfort supplémentaire	Maillage [mm]	Tubes verticaux [mm]	Tubes horizontaux [mm]	Diamètre de fil [mm]	Poids [kg]
MOBILT RC-EH Anti-Climb	OT-MOB-RC11	3512x2000	non	40x250	38x1	25x1	3,0	19,5

Mobilt H-RC



Coins arrondis RC

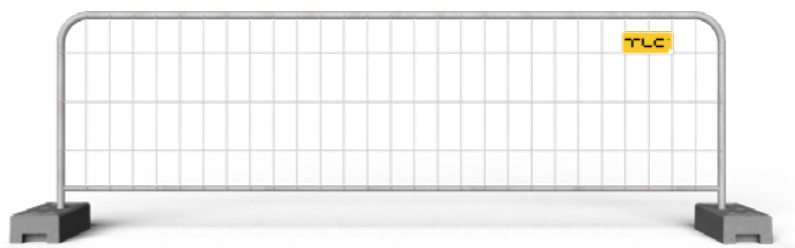

Type de panneau	Référence	Dimensions [mm]	Renfort supplémentaire	Maillage [mm]	Tubes verticaux [mm]	Tubes horizontaux [mm]	Diamètre de fil [mm]	Poids [kg]
MOBILT H-RC	OT-MOB-H2	3430x1120	non	120x250	38x1	25x1	3,0	9,4

Mobilt H-RC-CB



Coins arrondis RC

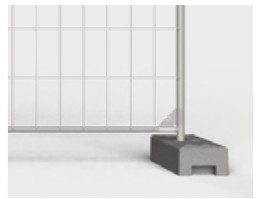
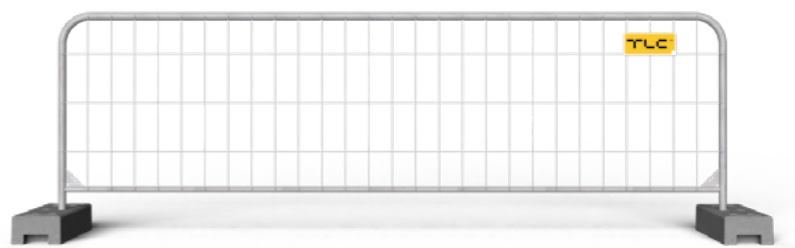

Renfort d'angle CB

Type de panneau	Référence	Dimensions [mm]	Renfort supplémentaire	Maillage [mm]	Tubes verticaux [mm]	Tubes horizontaux [mm]	Diamètre de fil [mm]	Poids [kg]
MOBILT H-RC-CB	OT-MOB-H3	3430x1120	renfort d'angle	120x250	38x1	25x1	3,0	9,5

Mobilt H-RC-EH



Coins arrondis RC

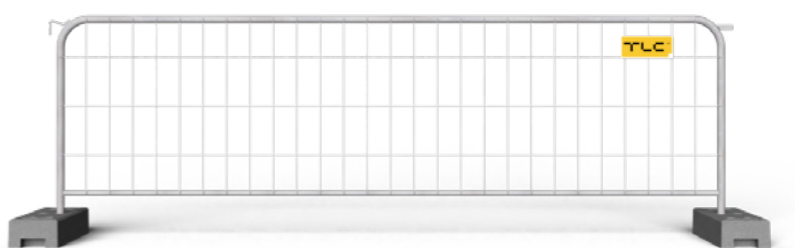

Crochet

Crochet

Type de panneau	Référence	Dimensions [mm]	Renfort supplémentaire	Maillage [mm]	Tubes verticaux [mm]	Tubes horizontaux [mm]	Diamètre de fil [mm]	Poids [kg]
MOBILT H-RC-EH	OT-MOB-H5	3520x1120	non	120x250	38x1	25x1	3,0	9,6

Mobilt HDG-3

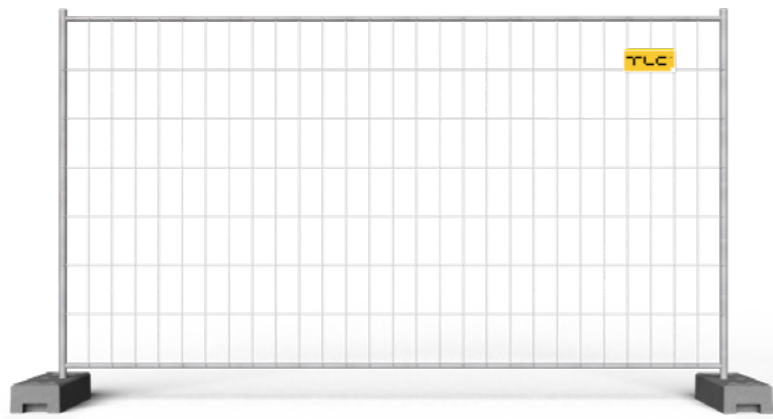

Type de panneau	Référence	Dimensions [mm]	Renfort supplémentaire	Maillage [mm]	Tubes verticaux [mm]	Tubes horizontaux [mm]	Diamètre de fil [mm]	Poids [kg]
Mobilt HDG-3mm	OT-MOB-HDG1	3430x2000	non	120x250	38x1,5	25x1,5	3,0	15,7

Mobilt HDG-4

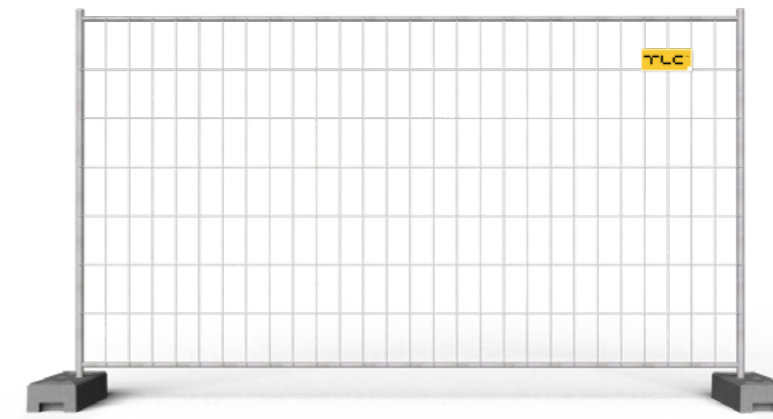

Type de panneau	Référence	Dimensions [mm]	Renfort supplémentaire	Maillage [mm]	Tubes verticaux [mm]	Tubes horizontaux [mm]	Diamètre de fil [mm]	Poids [kg]
Mobilt HDG-4mm	OT-MOB-HDG3	3430x2000	non	120x250	38x1,5	25x1,5	4,0	18,7

Mobilt HDG-3EH

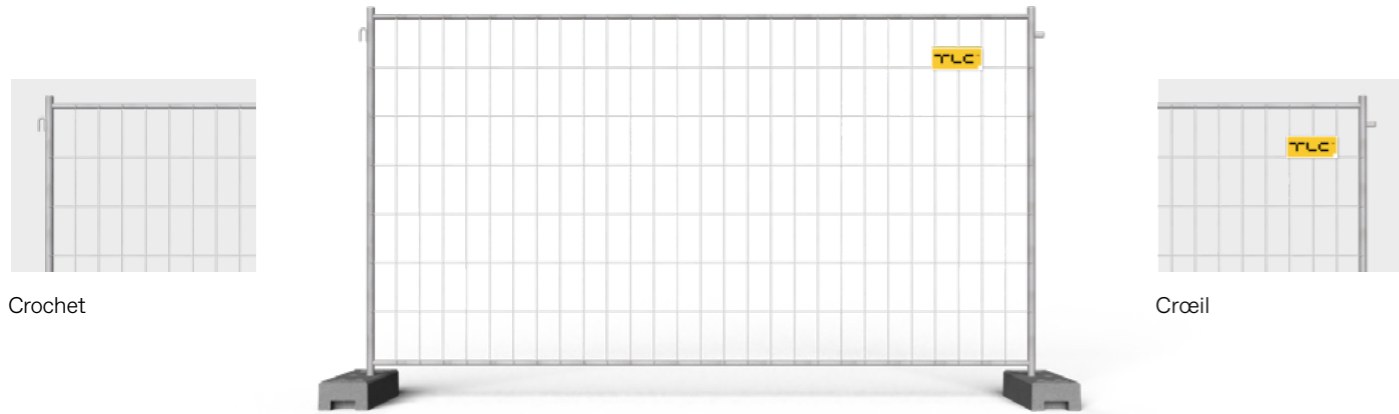

Type de panneau	Référence	Dimensions [mm]	Renfort supplémentaire	Maillage [mm]	Tubes verticaux [mm]	Tubes horizontaux [mm]	Diamètre de fil [mm]	Poids [kg]
Mobilt HDG-3mm EH	OT-MOB-HDG2	3520x2000	non	120x250	38x1,5	25x1,5	3,0	15,8

MobiltHDG-4EH

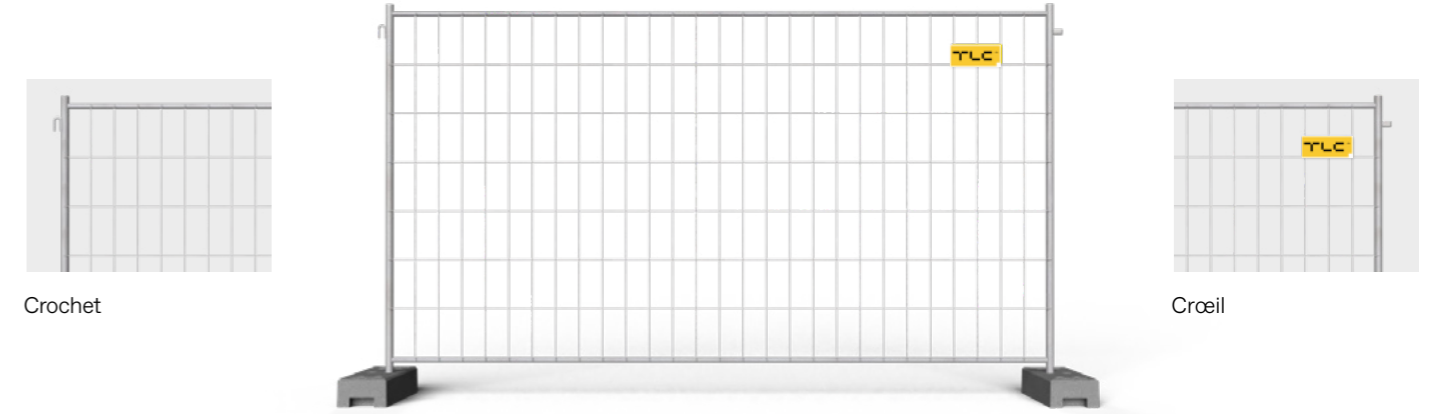

Type de panneau	Référence	Dimensions [mm]	Renfort supplémentaire	Maillage [mm]	Tubes verticaux [mm]	Tubes horizontaux [mm]	Diamètre de fil [mm]	Poids [kg]
Mobilt HDG-4mm EH	OT-MOB-HDG4	3430x2000	non	120x250	38x1,5	25x1,5	4,0	18,8

Le portillon MOBILT pour clôture grillagée est monté sur plots béton ou PVC.



Type de portillon	Référence	Dimensions [mm]	Renfort supplémentaire	Maillage [mm]	Tubes verticaux [mm]	horizontaux [mm]	Diamètre de fil [mm]	Poids [kg]
Portillon Mobilt	OT-MOB-F1	1160x1805	non	120x250	38x1	25x1	3,0	4,6

Le portillon MOBILT RC pour clôture transparente est monté sur plots béton ou PVC.



Type de portillon	Référence	Dimensions [mm]	Renfort supplémentaire	Maillage [mm]	Tubes arrondi [mm]	Diamètre de fil [mm]	Poids [kg]
Portillon Mobilt RC	OT-MOB-F2	1160x1805	non	120x250	38x1	3,0	6,6

Le portillon MOBILT Anti-Climb pour clôture transparente est monté sur plots béton ou PVC.



Type de portillon	Référence	Dimensions [mm]	Renfort supplémentaire	Maillage [mm]	Tubes verticaux [mm]	Tubes horizontaux [mm]	Diamètre de fil [mm]	Poids [kg]
Portillon Mobilt Anti-Climb	OT-MOB-F3	1160x1805	non	40x250	38x1	25x1	3,0	6,5

Le portillon MOBILT RC Anti-Climb pour clôture transparente est monté sur plots béton ou PVC.

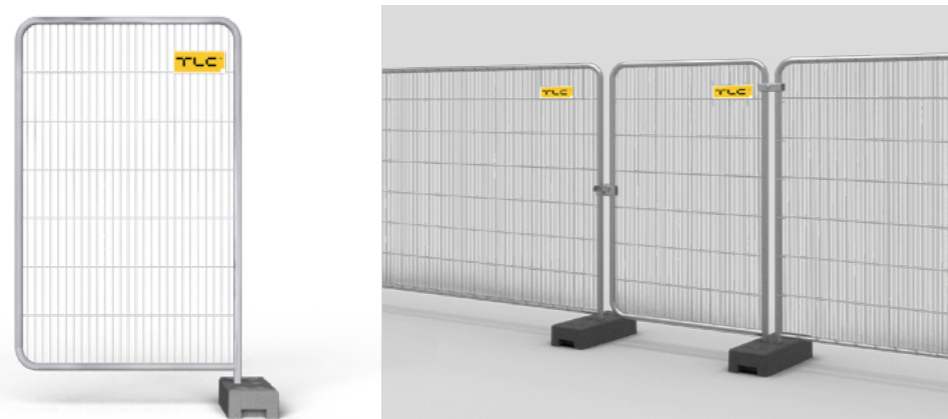

Type de portillon	Référence	Dimensions [mm]	Renfort supplémentaire	Maillage [mm]	Tubes rond [mm]	Diamètre de fil [mm]	Poids [kg]
Portillon Mobilt RC Anti-Climb	OT-MOB-F4	1160x1805	non	40x250	38x1	3,0	8,5

Le portail coulissant MOBILT est une alternative au portail battant et peut être utilisé dans des endroits où l'espace est limité. Les sabots de portail sont reliés à la clôture et ont des trous pour l'ancrage dans le sol. Les panneaux MOBILT ne sont pas inclus.

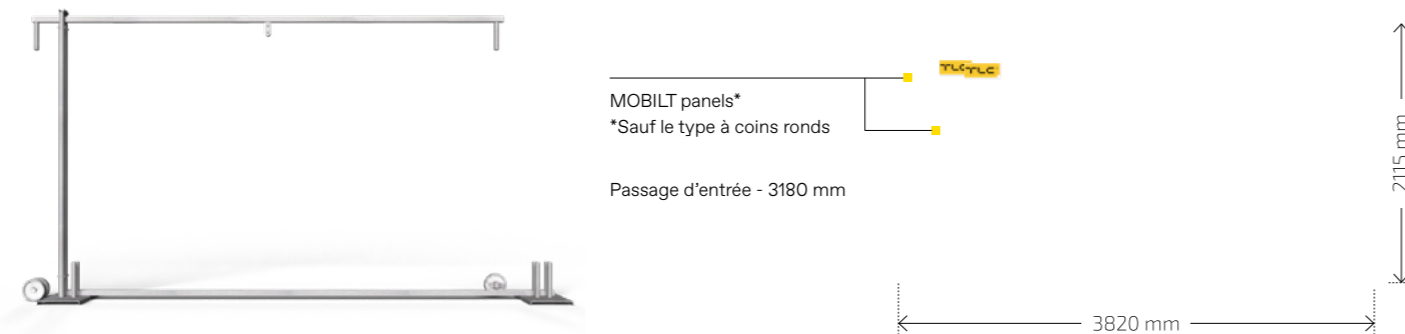

Dimensions du cadre largeur x hauteur	Exécution du cadre	Remplissage	Poids [kg]	Référence
3820x2115	tubes 42 x 2, profils en U 60 mm	deux panneaux MOBILT (sauf le type à coins ronds)	47- 56	OT-BP

City Standard

City Light

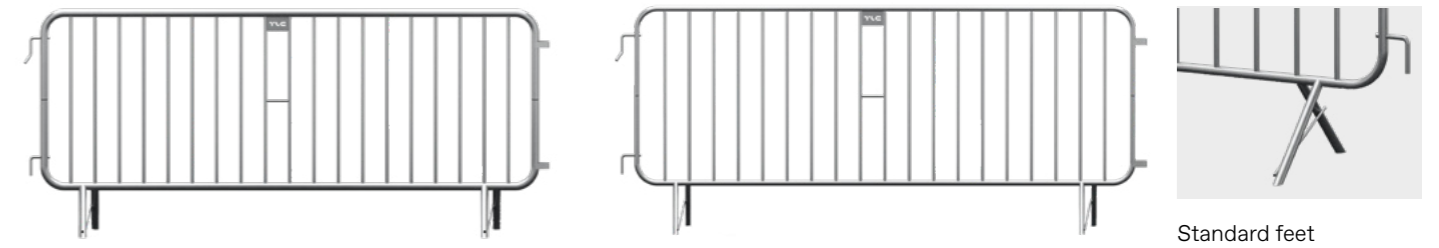

Type de garde-corps	Référence	Dimensions [mm]	Renfort supplémentaire	Matériau [mm]	Remplissage [mm]	Poids [kg]
City Standard	P-OT-CSG	2600 x 1100	soudé et galvanisé à chaud	tuyaux d'acier 38x1,5	tiges 16	20
City Light	P-OT-CLG	2600 x 1100	soudé et galvanisé à chaud	tuyaux d'acier 25x1,5	tiges 14	13

City Standard W

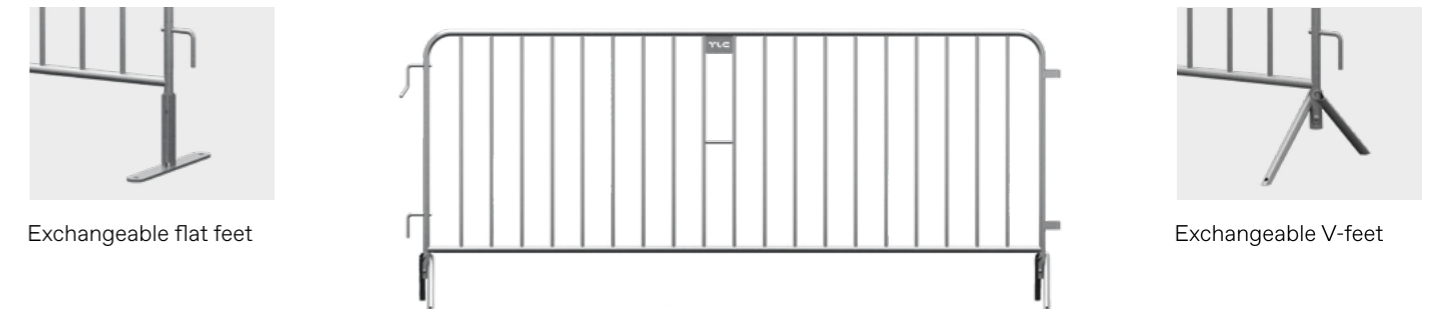

Type de garde-corps	Référence	Dimensions [mm]	Renfort supplémentaire	Matériau [mm]	Remplissage [mm]	Poids [kg]
City Standard W	P-OT-CSW	2600 x 1100	soudé et galvanisé à chaud	tuyaux d'acier 38x1,5	tiges 16	19,4

City Light W

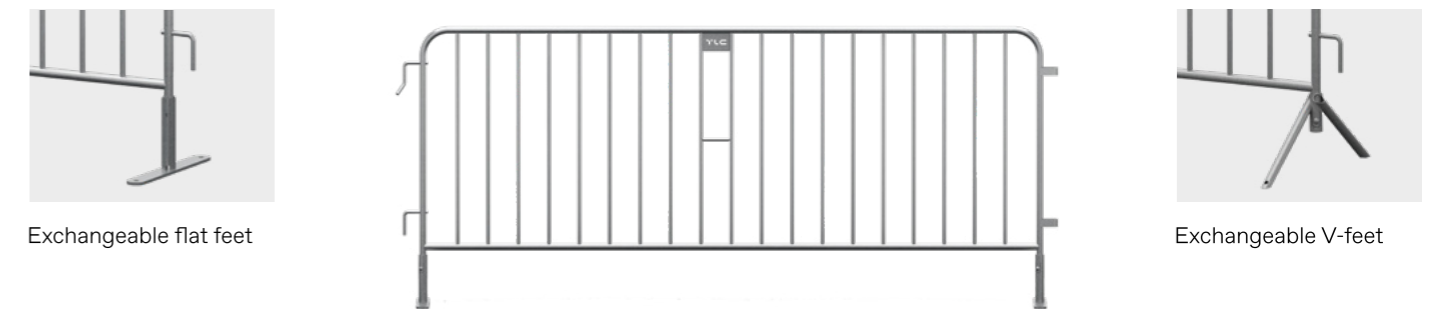

Type de garde-corps	Référence	Dimensions [mm]	Renfort supplémentaire	Matériau [mm]	Remplissage [mm]	Poids [kg]
City Light W	P-OT-CLW	2600 x 1100	soudé et galvanisé à chaud	tuyaux d'acier 25x1,5	tiges 14	12,9

City Green

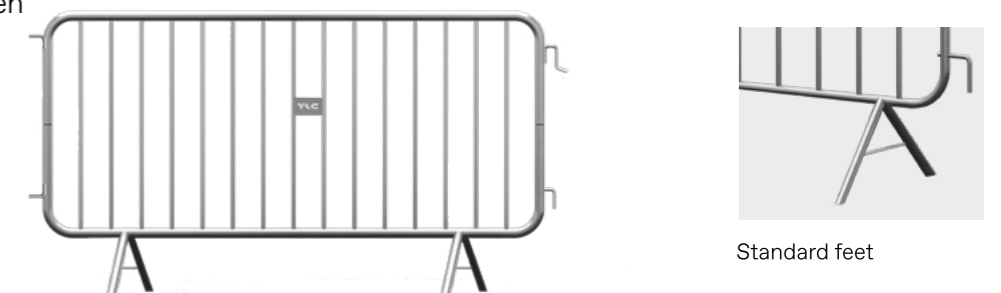

Type de garde-corps	Référence	Dimensions [mm]	Renfort supplémentaire	Matériau [mm]	Remplissage [mm]	Poids [kg]
City Green	P-OT-CGR-2,3	2260 x 1125	galvanized steel	tuyaux d'acier 28x1	tiges 14	9,5

Smart



Type de panneau	Référence	Dimensions [mm]	Construction du cadre [mm]	Remplissage	Poids [kg]
Smart Panneau en couleur RAL	P-OT-S-RAL	2825x2080	tubes 40x2 cornière 60x40x2	bande à plis T18 RAL	38
Smart Panneau galvanisé	P-OT-S-ZN-Z			bande à plis T18 galvanisée	35,5

Smart Light

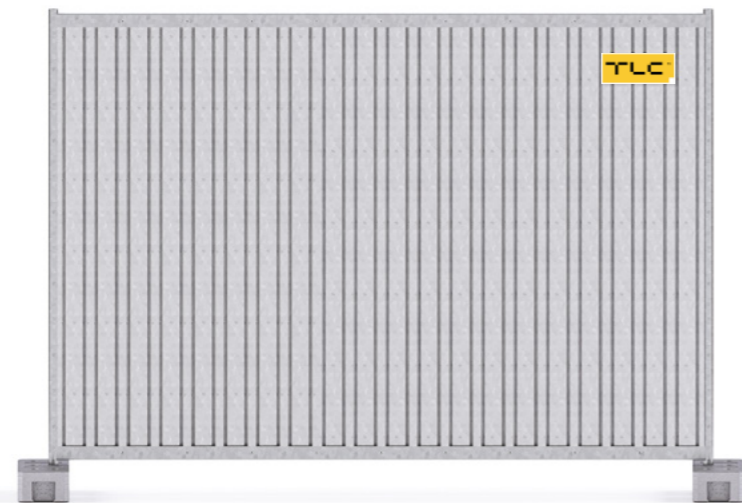

Type de panneau	Référence	Dimensions [mm]	Construction du cadre [mm]	Remplissage	Poids [kg]
Smart Panneau en couleur RAL	P-OT-SL-RAL	2825x2080	tubes 40x1,5 cornière 60x40x1,5	bande à plis T18 RAL	34
Smart Panneau galvanisé	P-OT-SL-ZN-Z			bande à plis T18 galvanisée	31,5

Garnitures disponibles



RAL 7035



PANNEAU GALVANISÉ



RAL 5010

LES PANNEAUX PEUVENT ÊTRE PEINTS DANS LES COULEURS RAL SÉLECTIONNÉES

Le portail Smart est monté sur des potelets en acier encastrés dans le sol. Grand passage d'entrée pour les camions.

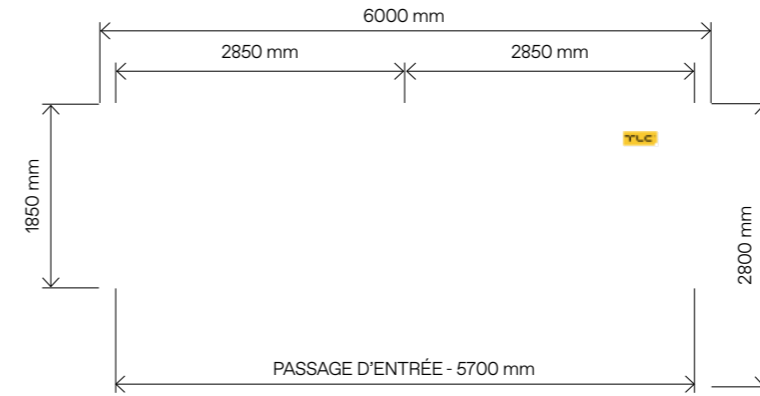

Type de portail	Référence	Dimensions [mm]	Exécution du cadre	Poteaux	Remplissage	Poids [kg]
Smart portail de véhicule	OT-BS	2850x1850	canaux et biseaux	carré fermé 100	tôle trapézoïdale T18	169

Le portillon SMART pour clôtures opaques est monté sur des plots en béton ou en PVC et est fixé au panneau avec une charnière.

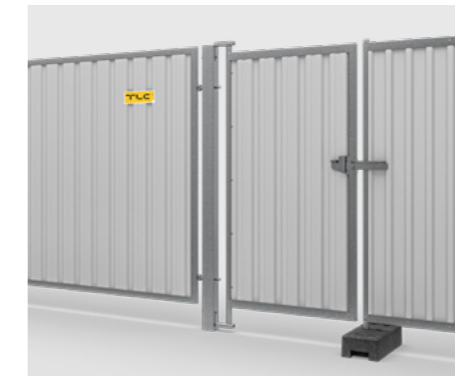
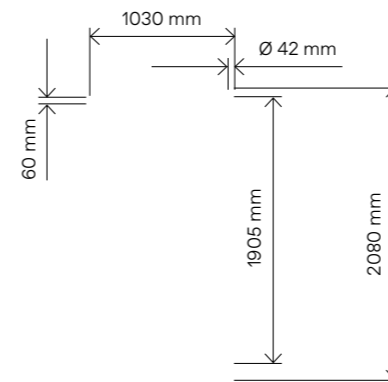

Type de portail	Référence	Dimensions [mm]	Exécution du cadre	Remplissage	Poids [kg]
SMART portillon piéton	OT-FS	1030x1905	barres d'angle et tubes en acier	tôle trapézoïdale T18	25,7

Charnière de portail SMART - vous offre la possibilité pour l'installation d'un portail piéton.

Dimensions : 154x142x50 mm	Poids : 0,7 kg	Référence : OT-ZA-S
----------------------------	----------------	---------------------



Le support P-1 est utilisé pour chaque type de clôture comme élément de stabilisation. Il est constitué d'un tube de 2150 mm de long fixé à la pince, et il est fixé dans le sol porteur à l'aide d'une ancre à percussion.

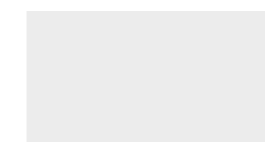

Plot avec un trou d'ancrage

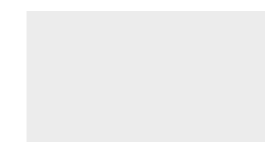

Boucle de fermeture

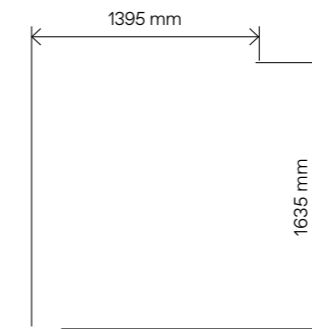

Matériau : tube en acier 32 x 1,5 mm tôle d'acier 3 mm	Dimensions : 1395 x 1635 mm	Poids : 2,5kg	Référence : P-OT-P1-Z
--	-----------------------------	---------------	-----------------------

Le support P-2 permet une installation stable de la clôture. Il se compose d'une base en acier de 1 200 mm de long et d'un tuyau de 2 170 mm de long fixé à la pince. Ils n'ont pas besoin d'être ancrés. Des charges de support sont requises.

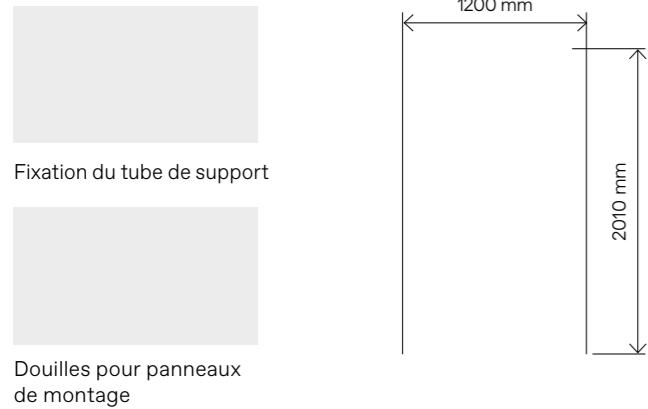

Les charges des supports ne sont pas incluses.

Matériau : tube en acier 32 x 1,5 mm tôle d'acier 4 mm	Dimensions : 1200 x 2010 mm	Poids : 10kg	Référence : P-OT-P2
--	-----------------------------	--------------	---------------------

L'ancre en acier est utilisée pour fixer les supports P-1 dans le sol porteur sur lequel la clôture est installée.

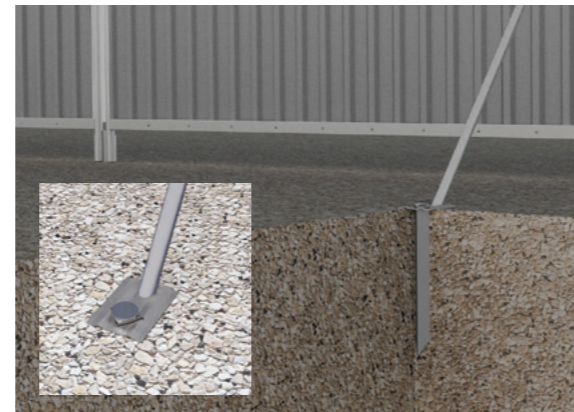

Dimensions : 510x40 mm	Poids : 1,2 kg	Référence : P-OT-KT-Z
------------------------	----------------	-----------------------

L'ancre spéciale est utilisée pour monter la clôture directement dans le sol comme alternative traverse pour pieds béton / PVC. Il a des prises qui permettent l'installation de panneaux.

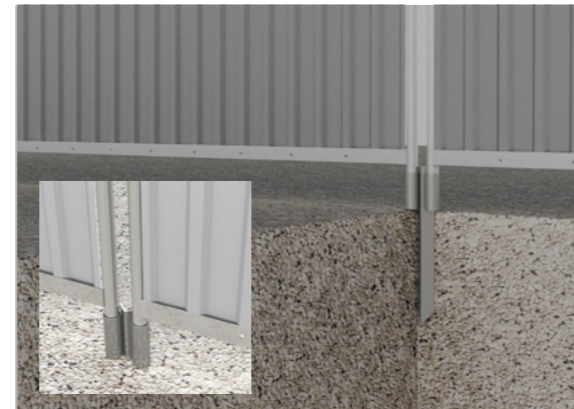

Dimensions : 600x140 mm	Poids : 2,6 kg	Référence : M-OT-KT2
-------------------------	----------------	----------------------

La goupille permet une meilleure stabilité de la clôture montée au sol. Elle est utilisée pour améliorer la capacité de charge du pied et pour fixer les supports de clôture installés sur un sol dense.



Dimensions : 460x125 mm	Poids : 0,7 kg	Référence : P-OT-SZ-Z
-------------------------	----------------	-----------------------

Le plot PVC type 17 constitué des matières plastiques dures mixtes se caractérise par une durabilité élevée. Equipé des trous qui servent de poignées de transport. Destiné à l'assemblage des clôtures opaques et grillagées.

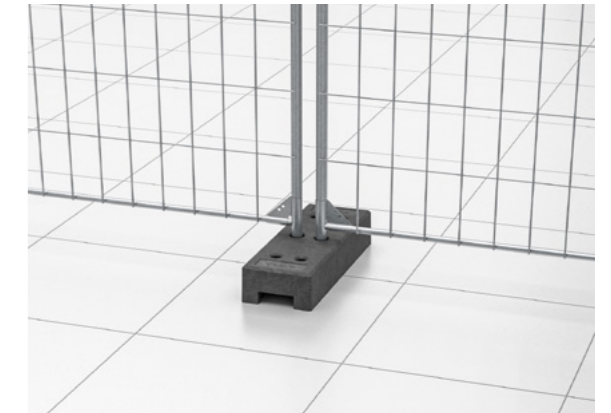

Type de clôtures: Mobilt, Smart

Dimensions : 685x251x138 mm	Poids : 17 kg	Référence : OT-ST17
-----------------------------	---------------	---------------------

Le plot béton stabilise très bien la clôture grâce à son poids considérable. Constitué des trous pour insérer les panneaux et des poignées de transport pour déplacer et monter facilement.

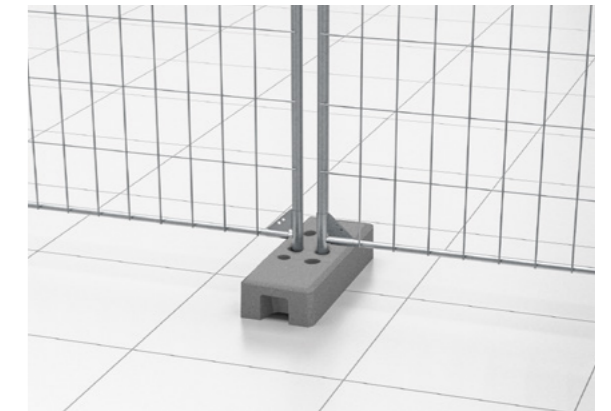
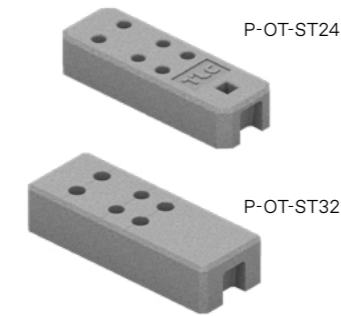

Type de clôtures: Mobilt, Smart

Dimensions : 560x190x110 mm	Poids : 24 kg	Référence : OT-ST24
Dimensions : 590x220x130 mm	Poids : 32 kg	Référence : OT-ST32

Des colliers sont utilisés pour connecter les panneaux individuels et améliorer la stabilité de la clôture.

Clamp OT-KL-Z
Elle est faite de la tôle de 3 mm d'épaisseur.

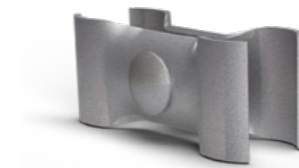

Clamp M-OT-KL3
Elle est faite de la tôle de 1,7 mm d'épaisseur.

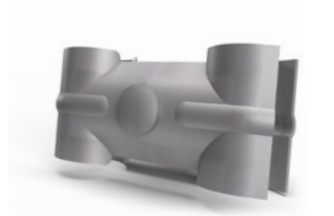

Type de clôtures: Mobilt, Smart

Dimensions : 130x70x54 mm	Poids : 0,33 kg	Référence : OT-KL-Z
---------------------------	-----------------	---------------------

Type de clôtures: Mobilt

Dimensions : 121x56 mm	Poids : 0,3 kg	Référence : OT-KL3
------------------------	----------------	--------------------

Clamp M-OT-KL4
Elle est faite de la tôle de 2,5 mm d'épaisseur.



Type de clôtures: Mobilt

Dimensions : 130x54 mm	Poids : 0,25 kg	Index: M-OT-KL4
------------------------	-----------------	-----------------

Serrure Mobilt/Smart - est utilisée pour verrouiller le portillon piéton avec un boulon à tête ronde.

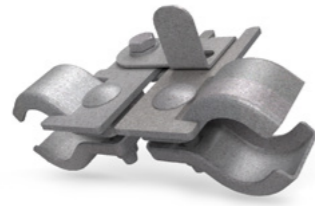

Type de clôtures: Mobilt

Dimensions : 181x108 mm	Poids : 1 kg	Référence : OT-RY7
-------------------------	--------------	--------------------



La goupille pour plot empêche le panneau Mobilt / Smart de glisser hors du pied stabilisateur.



Type de clôtures: Mobilt, Smart

Dimensions : 279x397x30 mm	Poids : 0,74 kg	Référence : OT-KL1
----------------------------	-----------------	--------------------



La roue de portail montée au panneau standard ou crée une porte temporaire. A fixer en bas du collier de serrage du tube vertical du panneau. Fabriquée en acier et PVC.



Type de clôtures: Mobilt, Smart

Dimensions : ø160x40 mm	Poids : 1,2 kg	Référence : OT-KO-Z
-------------------------	----------------	---------------------



Le verrou pour le portillon la porte Mobilt conçu pour protéger contre la fermeture accidentelle. Fabriqué à partir de tubes en acier et d'un élément de serrage monté sur un tube vertical de la porte ou du portillon.



Type de clôtures: Mobilt

Dimensions : 300x160x130 mm	Poids : 1,2 kg	Référence : OT-RY
-----------------------------	----------------	-------------------

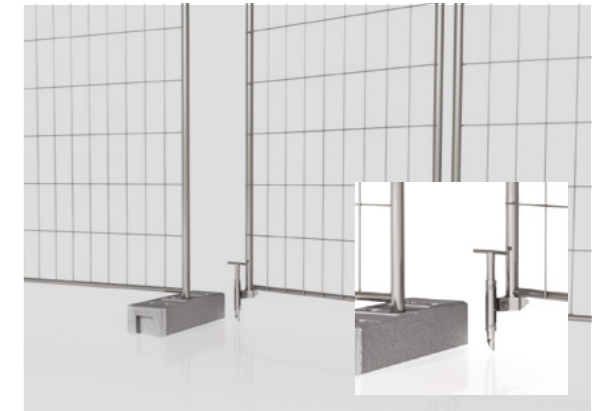

La charnière standard pour les clôtures de base. Elle est placée dans la partie supérieure du panneau et fixée avec une vis. Fabriquée à partir de tubes et de profilés en acier.



Type de clôtures: Mobilt, Smart

Dimensions : 200x120x40 mm	Poids : 2,6 kg	Référence : OT-ZA-Z
----------------------------	----------------	---------------------



Le support pour le fil de fer barbelé de type V 1 pour les clôtures Mobilt permet un montage et un démontage simples et rapides du fil de fer barbelé grâce à l'utilisation de découpes spéciales.



Type de clôtures: Mobilt

Dimensions : 720x890 mm	Poids : 2,2 kg	Référence : OT-DK
-------------------------	----------------	-------------------



La charnière Mobilt RC est un élément compatible avec les clôtures Mobilt RC.



Type de clôtures: Mobilt

Dimensions : 150x97x50 mm	Poids : 0,8 kg	Référence : OT-ZA2
---------------------------	----------------	--------------------



Le support pour le fil de fer barbelé de type V 2 est conçu pour les clôtures grillagées Mobilt avec des coins supérieurs arrondis.



Type de clôtures: Mobilt

Dimensions : 779x849 mm	Poids : 1,8 kg	Référence : OT-DK2
-------------------------	----------------	--------------------



La bande retro-réfléchissante pour les garde-corps City et Mobilt assure une meilleure visibilité de la voie de communication délimitée après la tombée de la nuit. Il est possible d'installer la bande sur tous les garde-corps City et Mobilt.

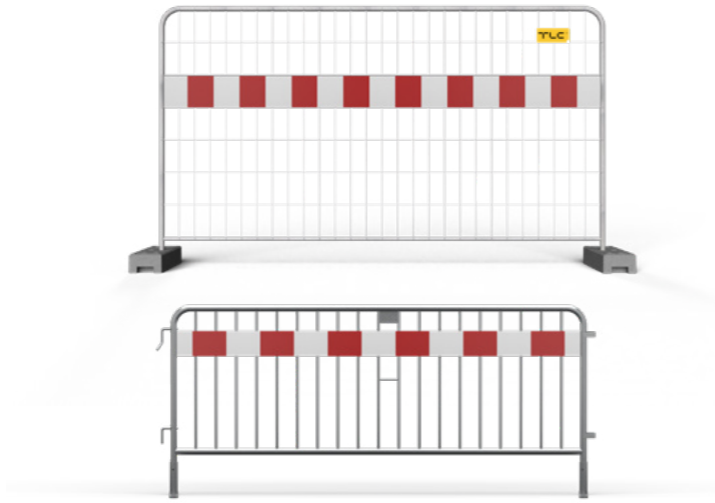

Le filet Mesh en plastique léger, parfaite pour placer une publicité esthétique. La perméabilité à l'air élevée permet au panneau de rester résistant aux rafales de vent.

Le filet Mesh est disponible en deux versions:

- PVC Mesh Standard
- Poliesther Mesh Premium



La palette de transport Smart - La palette a des fentes pour bien ranger les panneaux, ce qui les protège contre les dommages pendant le transport et le stockage.

Référence	Dimensions [mm]	Capacité de charge	Poids [kg]
OT-PSM1	2968x1210	28 SMART / SMART Light	89



La palette de transport City est utilisée pour le transport et le stockage correct des panneaux City.

Référence	Dimensions [mm]	Capacité de charge	Poids [kg]
TM-PMR5	1300 x 1374	26 garde-corps City / 38 garde-corps City Light	68,6

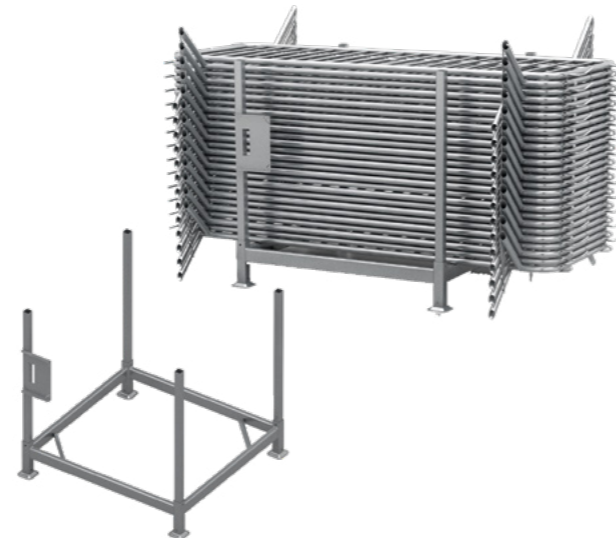

La palette de transport Mobilt PMOB7 - destinées au transport et au stockage corrects des panneaux Mobilt avec accessoires. La palette dispose de fentes pratiques adaptées au chariot élévateur.

Référence	Dimensions [mm]	Capacité de charge	Poids [kg]
OT-PMOB7	3510x1200	30 panneaux et 30 pieds PVC / béton + 30 pinces	96,2

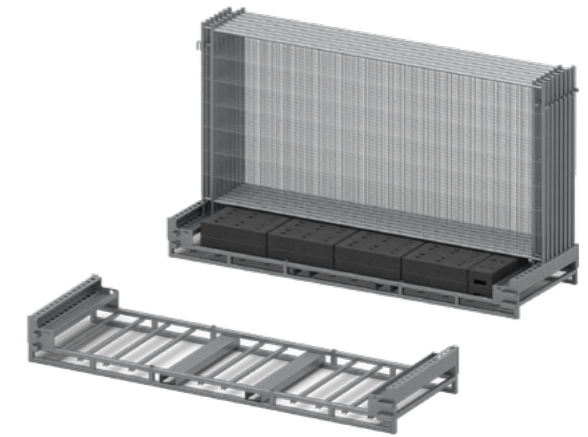

La palette de transport Mobilt PMOB3 - destinées au transport et au stockage corrects des panneaux. La palette dispose de fentes pratiques adaptées au chariot élévateur.

Référence	Dimensions [mm]	Capacité de charge	Poids [kg]
OT-PMOB3	3615x1190	30 panneaux MOBILT	66,6

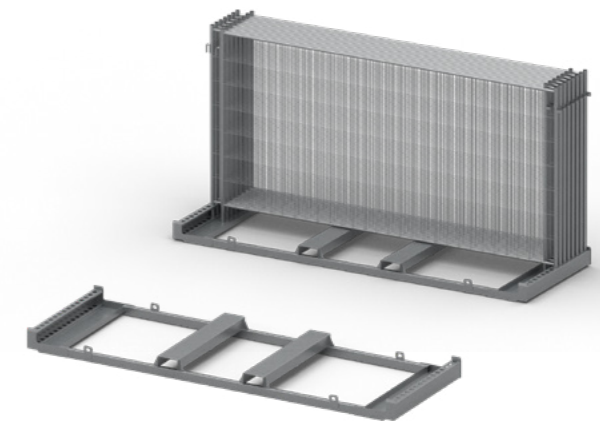

La palette de transport Mobilt OT-MPMOB - destinées au transport et au stockage corrects des panneaux. Le plus grand avantage est le faible poids et les petites dimensions.

Référence	Dimensions [mm]	Capacité de charge	Poids [kg]
OT-MPMOB	1226x195x96 x2	30 panneaux MOBILT	6,6 x2



La combinaison de la technologie suédoise et de l'entrepreneuriat polonais nous a permis de nous spécialiser dans la conception et la production de solutions pour les secteurs industriel et de la construction.

POLOGNE

TLC Sp. z o.o.

+48 505 140 140
info@tlc.eu
tlc.eu

SUÈDE

Inter TLC AB

+46 70 525 99 18
info@intertlc.se
intertlc.se

ALLEMAGNE

Inter TLC GmbH

+49 5147 709 00 72
info@intertlc.de
intertlc.de

FRANCE

Inter TLC SAS

+33 6 78 93 84 61
info@intertlc.fr
intertlc.fr

Nous avons commencé en 2005 en tant que petite entreprise et aujourd'hui nous sommes un groupe de sociétés avec des projets à travers le monde. Les milliers de projets que nous avons réalisés témoignent de notre fiabilité en tant que partenaire commercial. Parmi nos clients clés figurent des entreprises de premier plan dans les secteurs de la construction et de l'industrie.

Nous nous engageons à adopter des solutions écologiques et à promouvoir la durabilité dans nos opérations.

Visitez notre site web :
TLC.EU

