

# Escaliers et cage d'escalier provisoires TAS





Nous pouvons anticiper les défis à relever lors des étapes successives d'un projet de construction ou d'un projet industriel. Grâce à notre expérience, vous pouvez être tranquille.

**20 000** m<sup>2</sup> de surface de production

**2005** l'année de nos débuts

**15** filiales dans toute l'Europe

**50** pays, dans lesquels figurent nos projets

Le certificat de conformité du Contrôle de la Production en Usine EN 1090 et le certificat de qualité du processus de soudage PN-EN ISO 3834-2, délivré par TÜV SÜD Polska, sont la preuve de la plus haute qualité de nos produits. En tant que produits de construction, nos produits répondent aux exigences du règlement européen 305/2011 (CPR).

Nous sommes un fabricant également certifié dans le cadre du système intégré de gestion de la qualité, de l'environnement, de la santé et de la sécurité, conformément aux normes ISO 9001/ ISO 14001/ ISO 45001, délivré par Bureau Veritas Certification.



Les informations contenues dans ce matériel publicitaire sont fournies à titre indicatif. La spécification du produit doit être vérifiée par rapport à la documentation technique fournie par le fabricant.

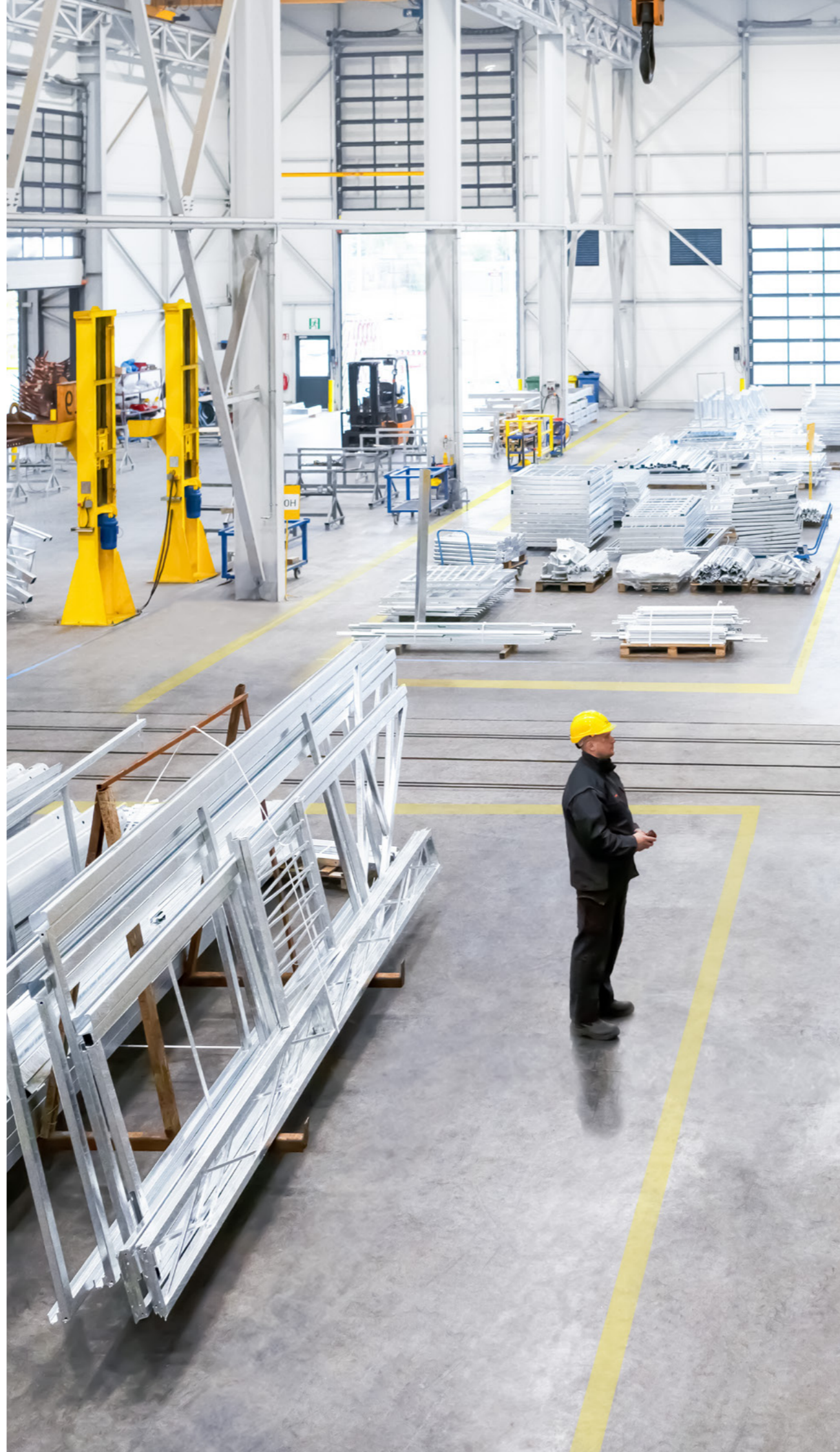

TLC	2
Système TAS - informations générales	4 - 5
<b>Escalier TAS - acier</b>	<b>6 - 13</b>
<ul style="list-style-type: none"> <li>• bénéfiques et avantages du système</li> <li>• sélection de la longueur et de l'orientation</li> <li>• éléments supplémentaires</li> <li>• support pour les échafaudages</li> <li>• palier provisoire TAS</li> <li>• treillis et passerelle</li> </ul>	
<b>Escalier TAS acier - accessoires</b>	<b>14 - 17</b>
<b>Escalier TAS - aluminium</b>	<b>18 - 21</b>
<ul style="list-style-type: none"> <li>• bénéfiques et avantages du système</li> <li>• sélection de la longueur et de l'orientation</li> <li>• support pour les échafaudages</li> </ul>	
<b>Escalier aluminium TAS - accessoires</b>	<b>22 - 23</b>
<b>Cages d'escalier TAS</b>	<b>24 - 27</b>
<ul style="list-style-type: none"> <li>• bénéfiques et avantages du système</li> <li>• éléments du module</li> </ul>	
<b>Transport et stockage</b>	<b>28 - 29</b>
<ul style="list-style-type: none"> <li>• transport et stockage des escaliers et des passerelles TAS</li> <li>• transport et stockage des cages d'escalier TAS</li> </ul>	
<b>Nos réalisations</b>	<b>30 - 31</b>



Système TAS

# Informations générales

Une solution fiable est une excellente alternative pour des constructions provisoires en bois très répandues. Grâce à sa construction modulaire et à son utilisation universelle le système est largement utilisé partout où il y a une nécessité de marcher en toute sécurité et surmonter les petites et les grandes différences de hauteur. La structure d'escaliers permet de les démonter et réassembler facilement sans perdre la performance. Les escaliers sont disponibles en acier et en aluminium. De plus, on peut facilement ajuster leur pente ce qui permet de les utiliser sur de différents types de chantiers. Utilisation des les poignées jaunes améliore leur visibilité sur le chantier.

## Utilisation du système TAS :

- Les escaliers temporaires pour surmonter les petites et les grandes différences de hauteur des différents angles de terrain (fouilles de pente, les remblais, les planchers du bâtiment)
- Passerelle temporaire pour les piétons (excavation pour les travaux routiers, la construction, fossés)
- Les cages d'escalier pour surmonter de grandes différences de niveaux (bâtiments, excavations profondes pour fondations, par exemple parkings souterrains)
- La plateforme provisoire pour surmonter les petits obstacles (murs ou canalisations)
- Les escaliers pour les échafaudages - une variante de l'escalier TAS équipé d'un support spécial pour monter les escaliers pour les systèmes d'échafaudage.



VERSION ACIER



VERSION ALUMINUM

largeur de la piste 700 ou 1000 mm	largeur de la piste 700 mm
escalier provisoire	escalier provisoire
passerelles (jusqu'à 8 m)	passerelles (jusqu'à 2,8 m)
escalier d'échafaudage	escalier d'échafaudage
plateforme provisoire	
cages d'escalier	

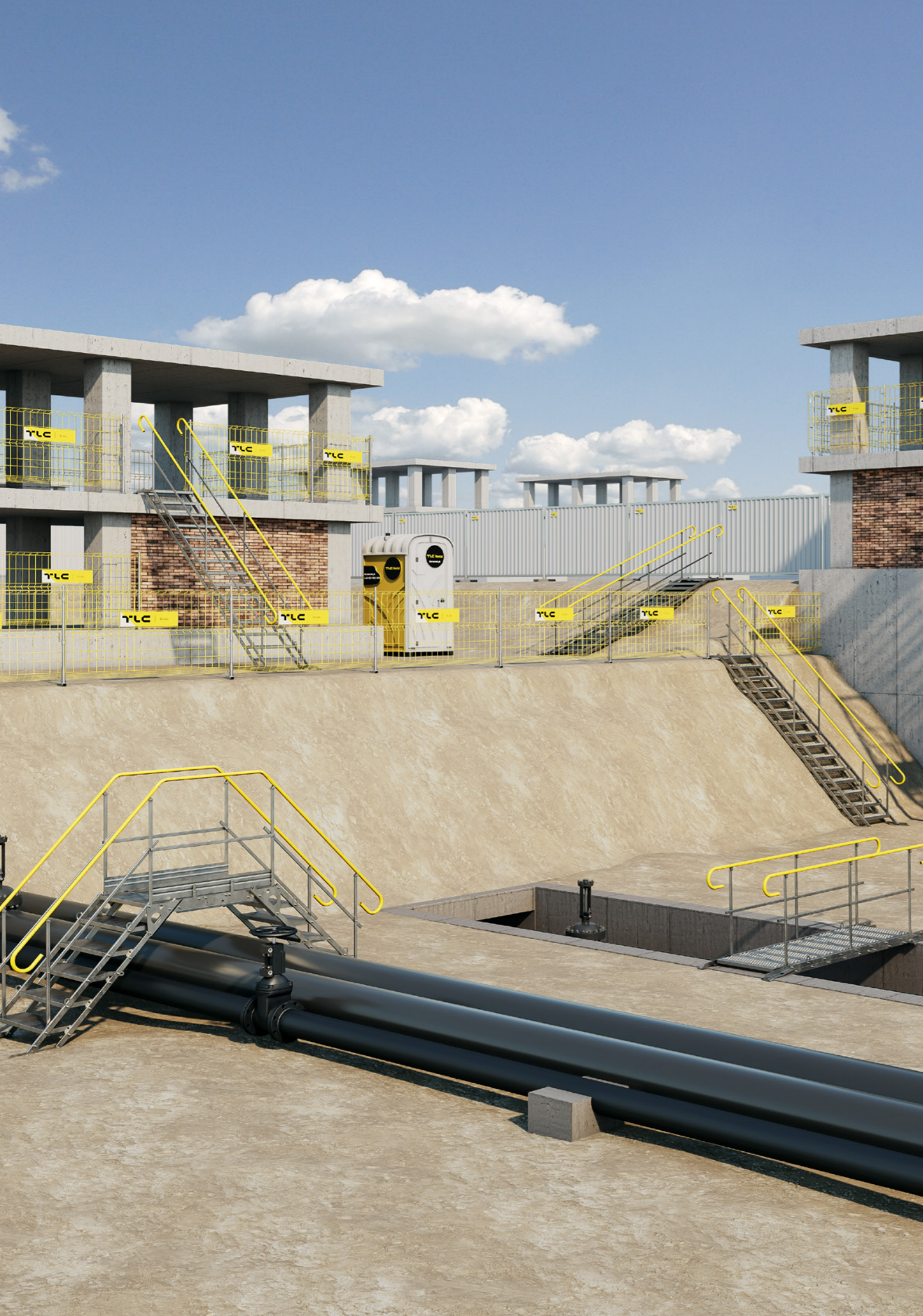



## Bénéfices et avantages du système

- Une large gamme d'inclinaison au niveau allant de 0 ° à 50 °
- La modularité - les modules disponibles de 3, 6, 9, 12, 15, 18 marches en un seul passage
- La possibilité de combiner passerelle individu (par exemple. 18 + 18, 15 + 12 marches) en utilisant des lieurs et des supports
- Il est possible de monter la main courante sur un ou les deux côtés
- Nivelage automatique des marches
- La possibilité de transférer facilement les escaliers selon les besoins
- Possibilité d'utiliser la poignée pour abaisser la dernière marche (option supplémentaire)

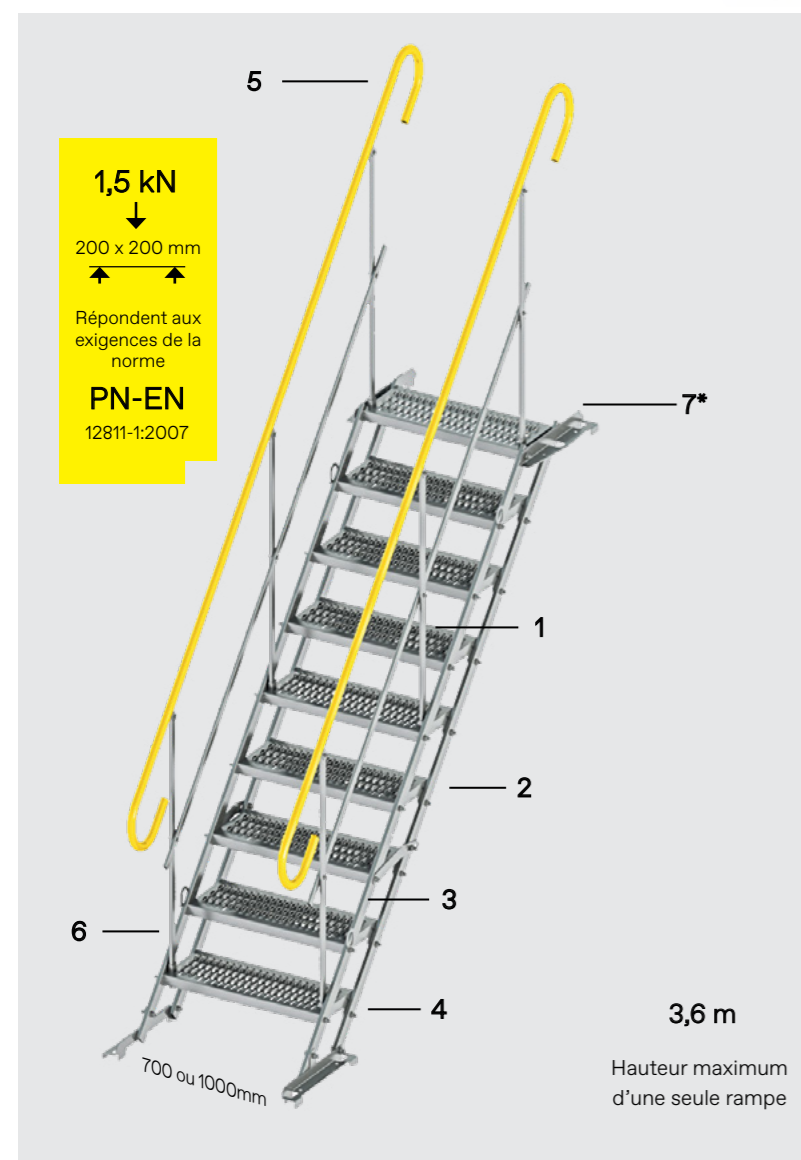
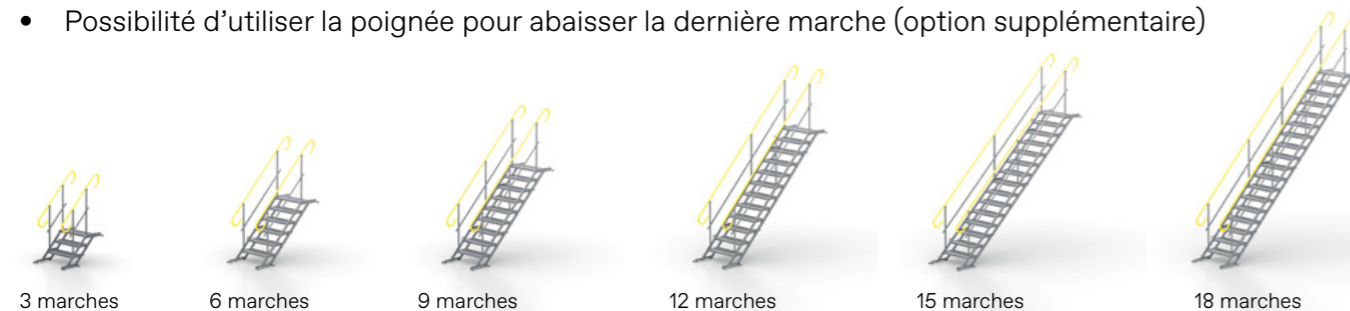

- 1 Marches autonettoyantes et antiglissantes
- 2 Verrouillages de sécurité avant de monter
- 3 Poignées de transport pratiques
- 4 Poignées antiglissantes en haut et en bas de l'escalie
- 5 Main-courante simple ou double
- 6 Prises pour le montage rapide des barrières
- 7\* La possibilité d'utiliser la poignée pour abaisser la dernière marche

Les escaliers répondent aux exigences de la norme EN 12811-1: 2007 relative à la capacité de charge classe 1 (1,5 kN sur une surface de 200 x 200 mm) et sont adaptés à l'auto-assemblage à l'aide d'une grue.

## Escalier TAS - acier





# Sélection de la longueur et de l'orientation

Le système d'escalier provisoire est composé de six modules de base ayant successivement 3, 6, 9, 12, 15, 18 marches. La plage de réglage est de 0 à 50 degrés pour le nombre de marches 3, 6, 9, 12. (Dans le cas de 15 et 18 marches, la plage de réglage est de 25 à 50 degrés). Il faut monter l'escalier sur le sol préparé en fixant la partie inférieure et supérieure. Le tableau ci-dessous présente les paramètres des modules disponibles.

Nombre de marches	3		6		9		12		15		18	
Largeur [mm]	700	1000	700	1000	700	1000	700	1000	700	1000	700	1000
Longueur des escaliers [m]	0,8		1,61		2,42		3,23		4,05		4,86	
Hauteur [m]	0-0,6		0-1,2		0-1,8		0-2,4		1,6-3,0		2,1-3,6	
Poids [kg]*	47	56	74	93	105	134	133	171	162	208	192	248
Possibilité d'utiliser comme passerelle	Oui								Oui (En utilisant le treillis)			

\*le poids comprend le poids de l'allée et de deux rampes

L'emplacement des escaliers, c'est-à-dire l'angle d'inclinaison et la distance entre l'extrémité inférieure et l'arête supérieure, est déterminé selon le schéma ci-contre :

- Déterminer la profondeur de la tranchée et marquer la valeur sur l'axe vertical.
- Compte tenu le nombre de marches du kit en question, il faut déterminer l'angle d'inclinaison des escaliers dessinant une ligne horizontale à l'intersection de l'arc.
- Déterminer la distance du point de fixation de la partie inférieure de l'escalier – une ligne verticale à l'intersection avec l'axe horizontal.

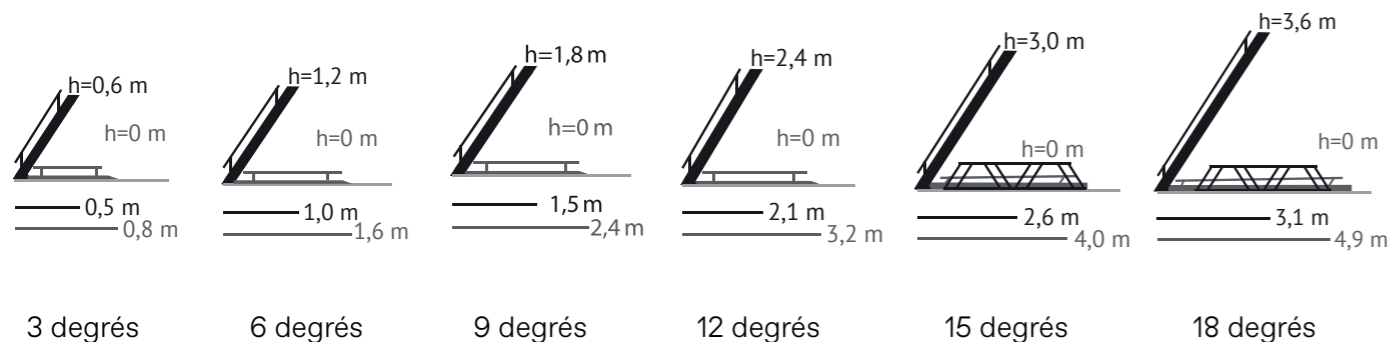
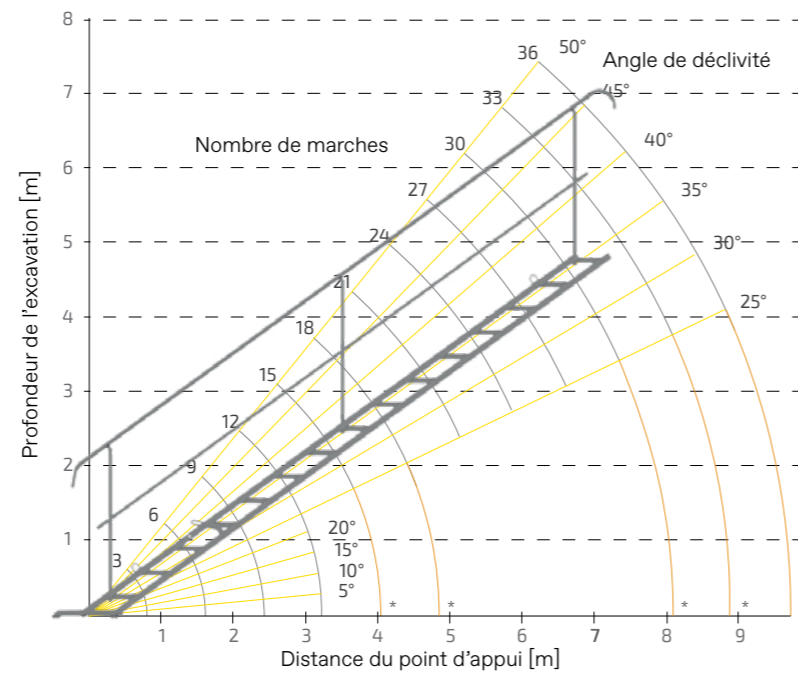

# Éléments supplémentaires

## Connecteurs d'escalier

La construction de l'escalier vous permet de connecter les pistes à l'aide de connecteurs spéciaux.

## Colonne de support

Dans le cas de la connexion des escaliers, il peut être nécessaire de les soutenir. A cet effet des poteaux spéciaux sont monté sur les escaliers.



Connecteurs d'escalier

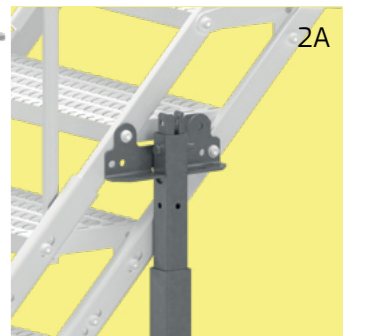

Fixation d'un poteau à l'escalier

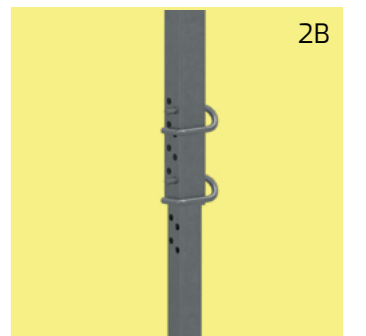
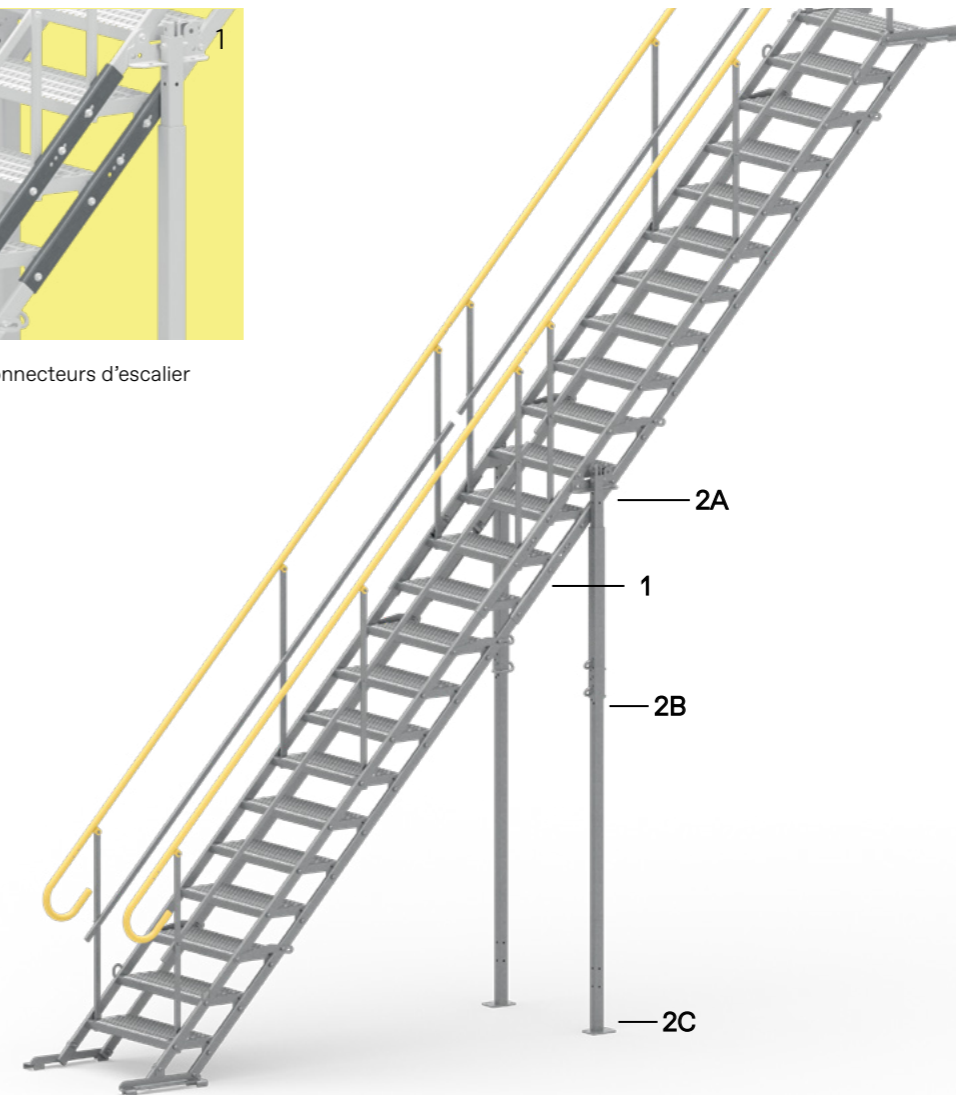

Régulation par étapes

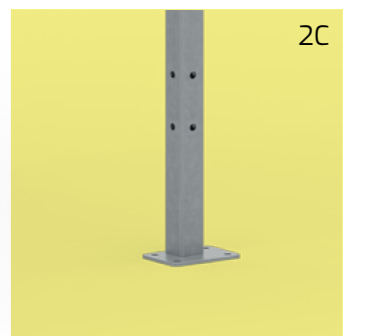

Pied ancré

Lors de la pose de l'escalier sur le remblai, l'utilisation de poteaux de support n'est pas nécessaire. Quelle que soit l'angle d'inclinaison de la passerelle, les étapes sont automatiquement réglées à l'horizontale (parallèle aux supports supérieur et inférieur).



# Support pour les échafaudages

Afin d'optimiser le produit et de l'adapter encore plus à l'environnement de construction, nous avons enrichi la gamme des produits TAS avec des support spéciaux pour les échafaudages. L'installation est facile et consiste à échanger les pieds standards contre les crochets dédiés.

La fixation se fait en suspendant la partie supérieure de l'escalier sur une traverse horizontale.

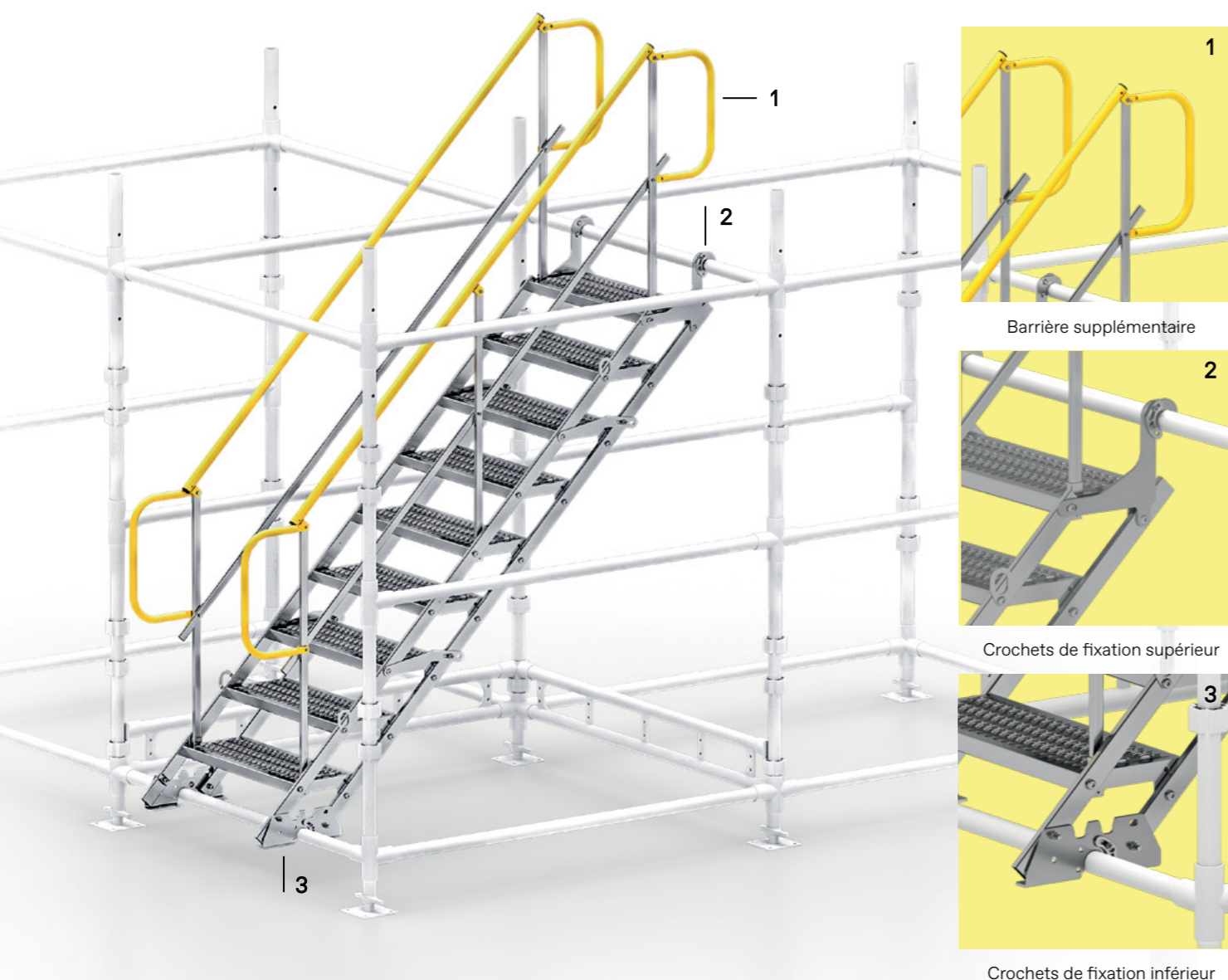

# Palier provisoire TAS

La plateforme provisoire TAS est une solution modulaire et facile à installer qui se compose d'un palier et de deux étapes TAS. Elle peut être utilisée comme un passage fiable au-dessus d'obstacles tels qu'un mur ou un pipeline, ou comme un passage au-dessus de tranchées et de petites ouvertures. Grâce à la possibilité d'utiliser des escaliers TAS à 3 ou 6 marches, le changement de hauteur de la plateforme ne nécessite pas de personnel qualifié.

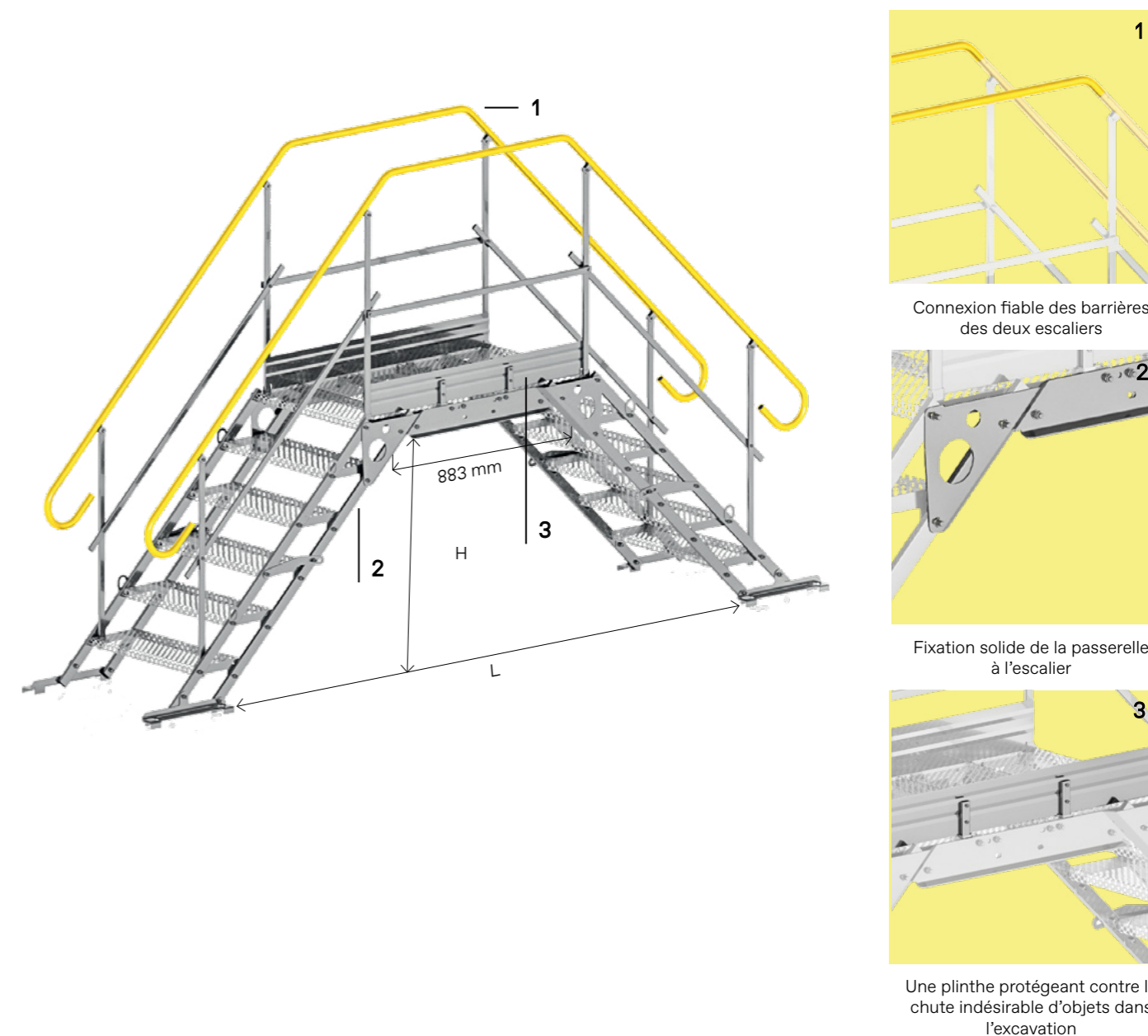

Nombre de marches	Largeur de la piste [mm]	Poids [kg]	Hauteur [m]	Longueur [m]
3	700	93	0,46	1,8
3	1000	107	0,46	1,8
6	700	120	1,00	3,0
6	1000	244	1,00	3,0



# Treillis et passerelle

Dans la version de base de la passerelle TAS, le réglage de 0° à 50° n'est valable que pour les modules de 3, 6, 9, 12 marches. Dans le cas de 15 à 18 marches, la plage de réglage est dans la plage de 25° à 50°. Afin de permettre aux deux variantes les plus longues d'être utilisées « à plat » comme passerelle, nous avons élargi l'offre de produits avec une poutre en treillis.

Toutes les variantes de connexions de passerelle TAS avec l'utilisation d'un treillis sont présentées ci-dessous.

1	TRUSS-15	treillis de 15 marches
2	TRUSS-18	treillis de 18 marches
3	TRUSS-2×15	deux passerelles de 15 marches chacune
4	TRUSS-15+18	passerelle 15 marches et 18 marches
5	TRUSS-2×18	deux passerelles de 18 marches chacune

1 TRUSS-15

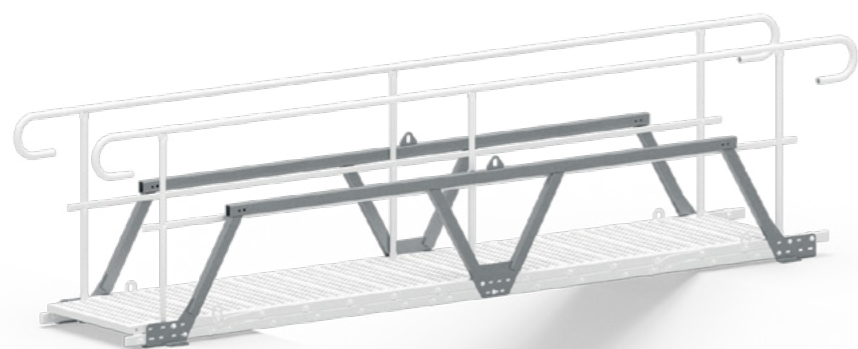

2 TRUSS-18

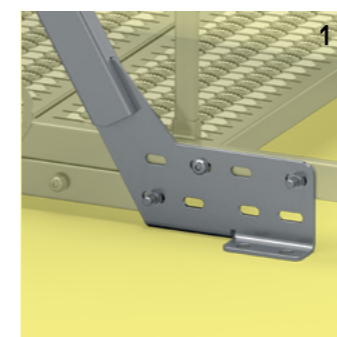
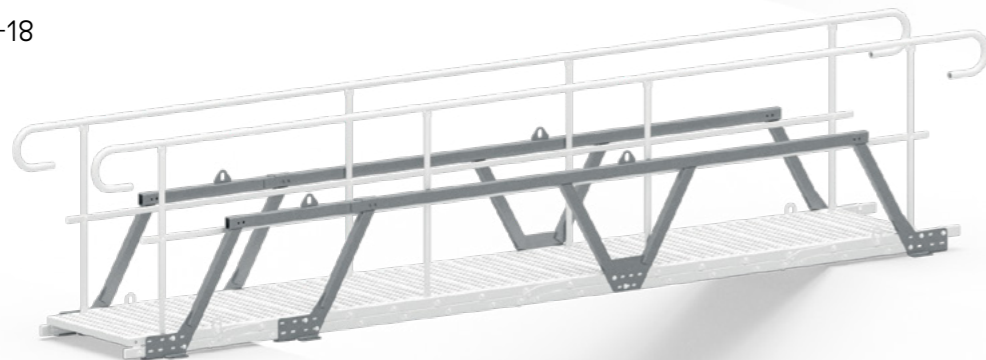

Connecteur initial du treillis avec la passerelle

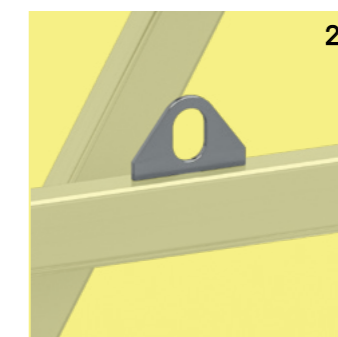

Poignée pour faciliter le transport du treillis

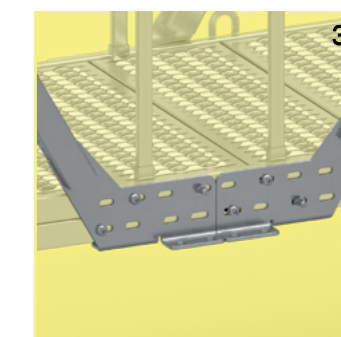

Lieu de connexion des passerelles

3 TRUSS-2×15

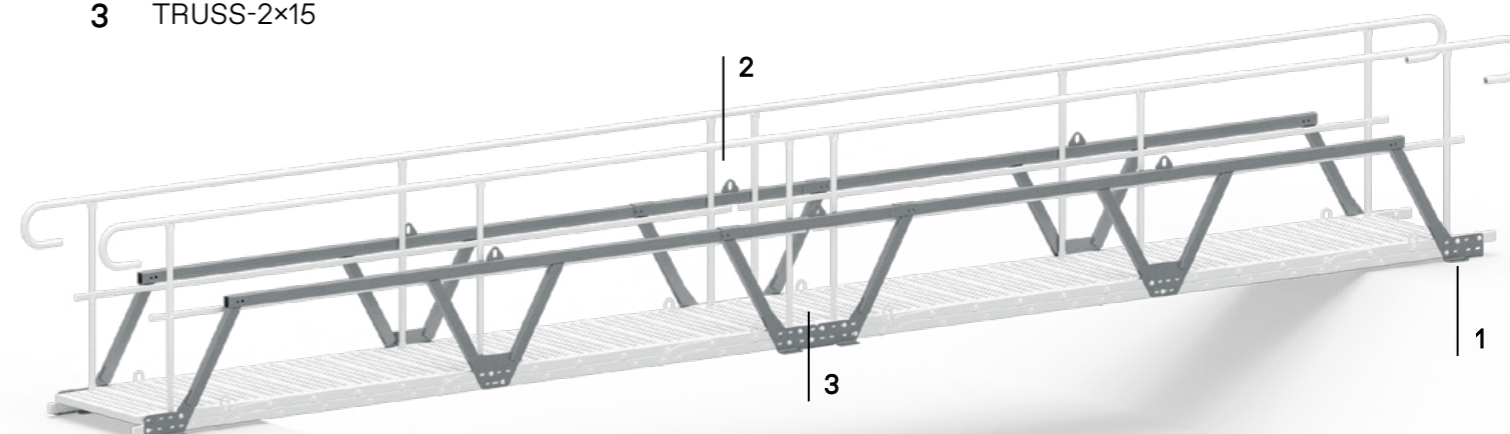

4 TRUSS-15+18

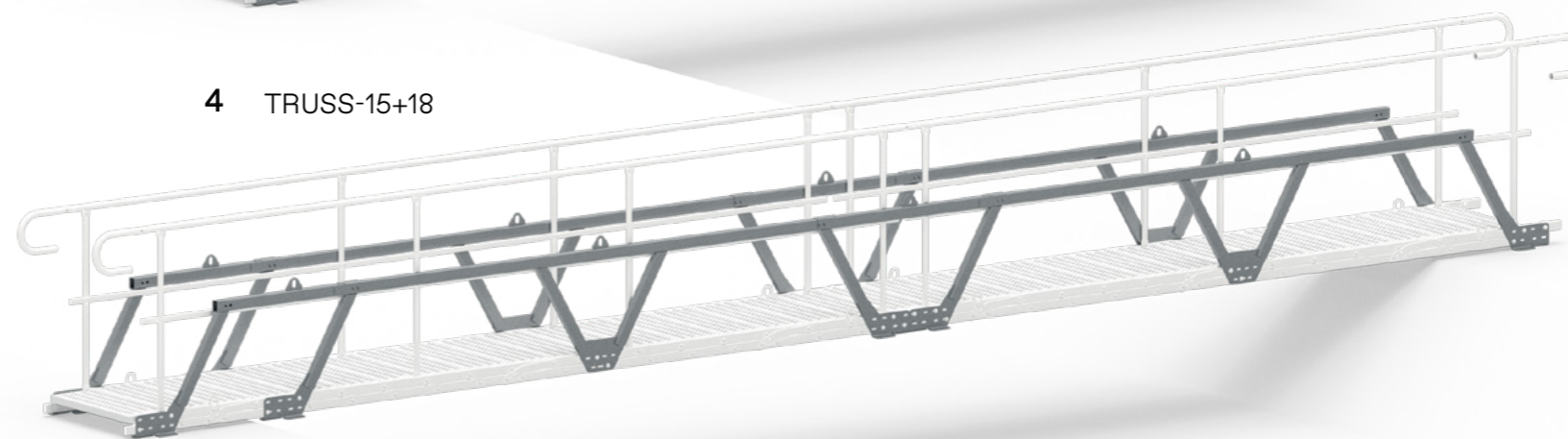

5 TRUSS-2×18

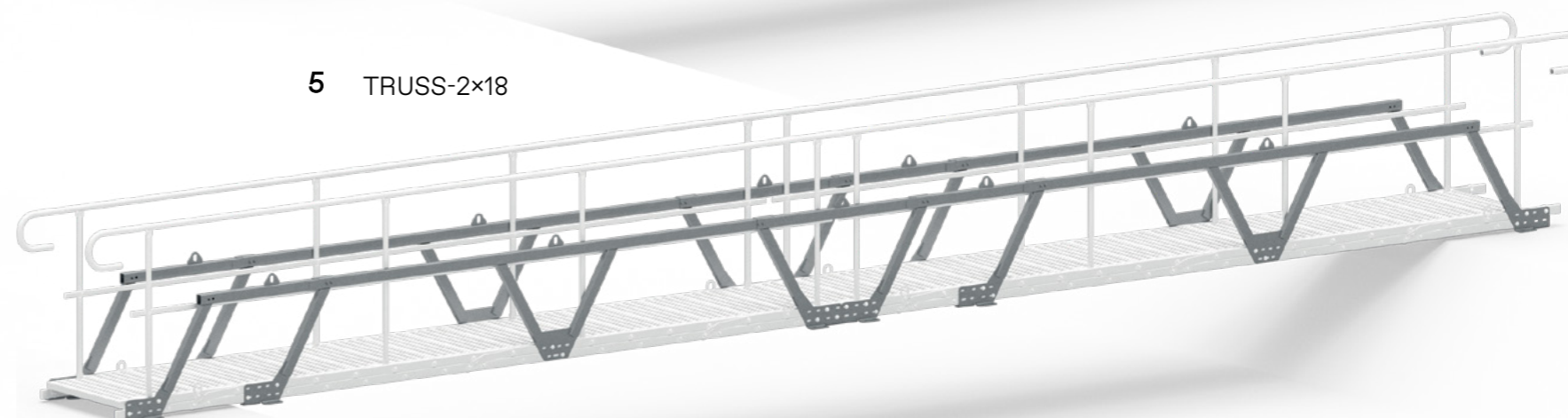



# Accessoires

## Pied inférieur standard

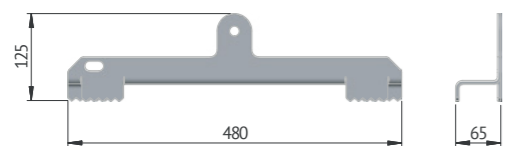

Destination	Poids	Référence
Installation de la partie inférieure de l'escalier sur sol stabilisé	1,8 kg	TAS-SDL2, TAS-SDP2

## Pied à fond plat

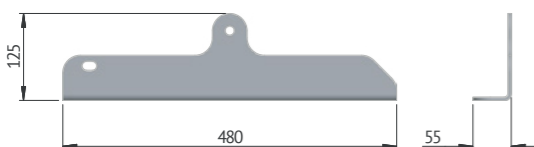

Destination	Poids	Référence
Installation de la partie supérieure de l'escalier sur des surfaces permettant l'ancrage, par exemple béton, bois, structures en acier, etc.	2,2 kg	TAS-SDLH, TAS-SDPH

## Support inférieur d'échafaudage

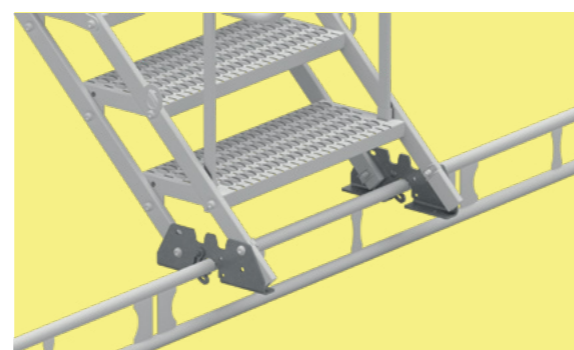
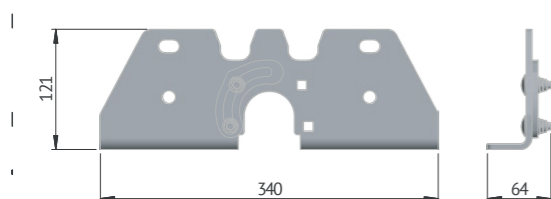

Destination	Poids	Référence
Installation de la partie inférieure de l'allée sur les éléments de l'échafaudage	2 kg	TAS-L16, TAS-L17

## Pied inférieur standard

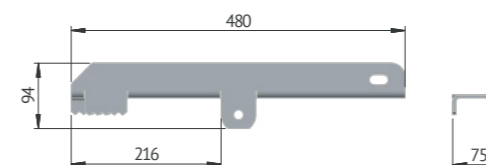

Destination	Poids	Référence
Installation de la partie inférieure de l'allée sur le sol stabilisé	2 kg	TAS-SGL2, TAS-SGP2

## Le pied supérieur abaissant la dernière marche

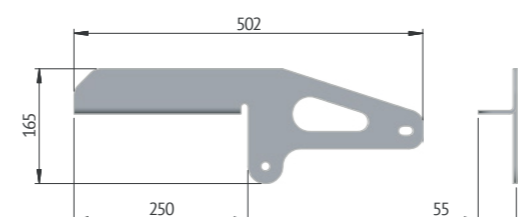

Destination	Poids	Référence
Installation de la partie supérieure de l'escalier sur des surfaces permettant l'ancrage, par exemple béton, bois, structures en acier, etc.	1,9 kg	TAS-SGLH, TAS-SGPH

## Support supérieur d'échafaudage

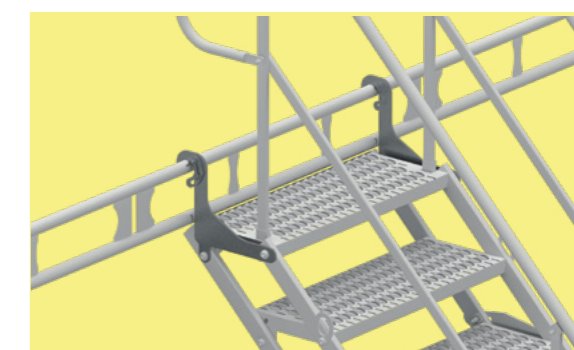
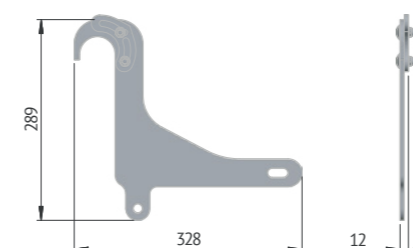

Destination	Poids	Référence
Installation de la partie supérieure de la passerelle sur les éléments de l'échafaudage	1,3 kg	TAS-L14, TAS-L15



# Accessoires

Le pied supérieur abaissant la dernière marche

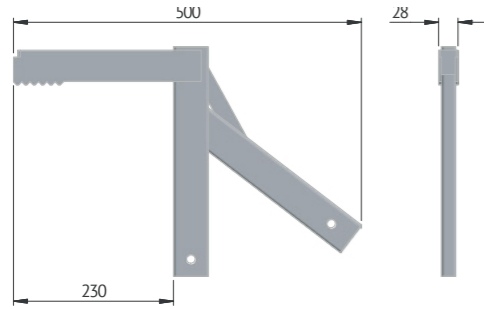

Destination	Poids	Référence
Le pied supérieur abaissant la dernière marche	2,1 kg	TAS-L26

Support / poteau pour l'allée

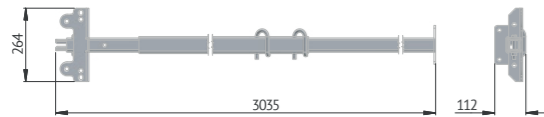

Destination	Poids	Référence
Support d'escalier	25,5 kg	TAS-PR5

Connecteur de la rampe TAS-L12 pour TAS-700 mm à 1000 mm L6

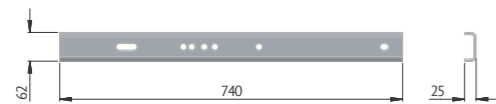

Destination	Poids	Référence
Connecteur de la rampe L6 pour la version d'une largeur de 1000 mm, la version L12 d'une largeur de 700 mm	TAS-L6 3,1 kg, TAS-L12 2,8 kg	TAS-L6, TAS-L12





# Bénéfices et avantages du système

Nous avons ajouté dans notre offre un escalier TAS en aluminium ce qui réduit significativement le poids de la passerelle en gardant la même fonctionnalité.

- Faible poids - facile à transporter, montage et démontage faciles
- Une large gamme d'inclinaison à un niveau allant de 0 ° à 50 °
- La modularité - les modules disponibles de 3 à 18 marches en un seul passage
- Il est possible de monter la main courante sur un ou les deux côtés.
- Nivelage automatique des marches

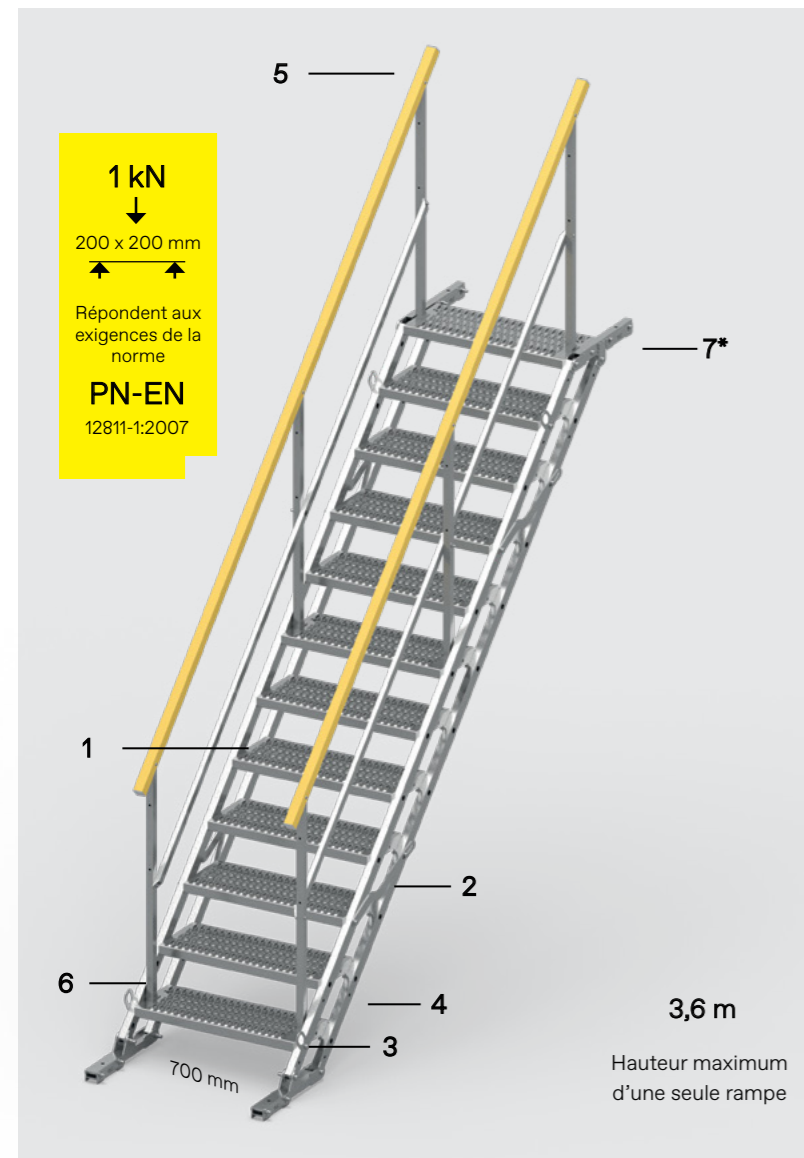
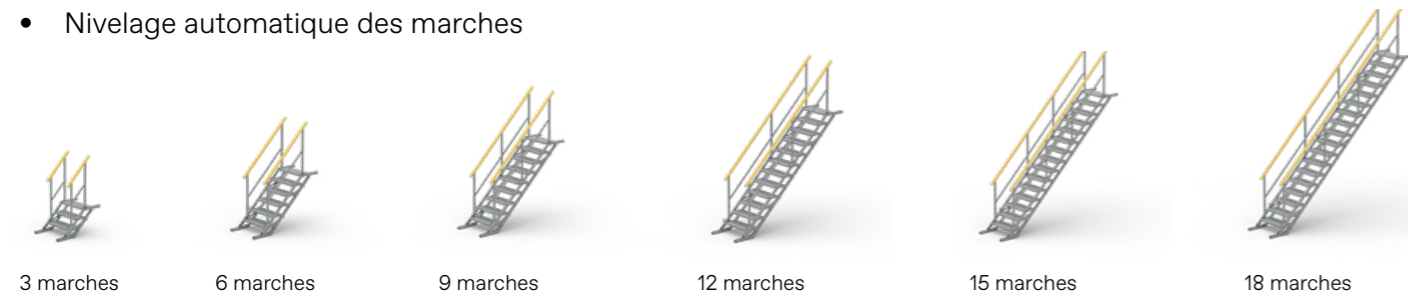

- 1 Marches autonettoyantes et antiglissantes
- 2 Verrouillages de sécurité avant de soumettre
- 3 Poignées de transport pratiques
- 4 Poignées antiglissantes en haut et en bas de l'escalier
- 5 Main-courante simples ou doubles
- 6 Prises pour le montage rapide des barrières
- 7\* La possibilité d'utiliser la poignée pour abaisser la dernière marche

Les escaliers répondent aux exigences de la norme EN 12811-1: 2007, la force d'appui dans la classe 1 (1 kN à la surface de 200x200 mm) et sont adaptés à l'auto-assemblage à l'aide d'une grue.

# Escalier TAS - aluminium

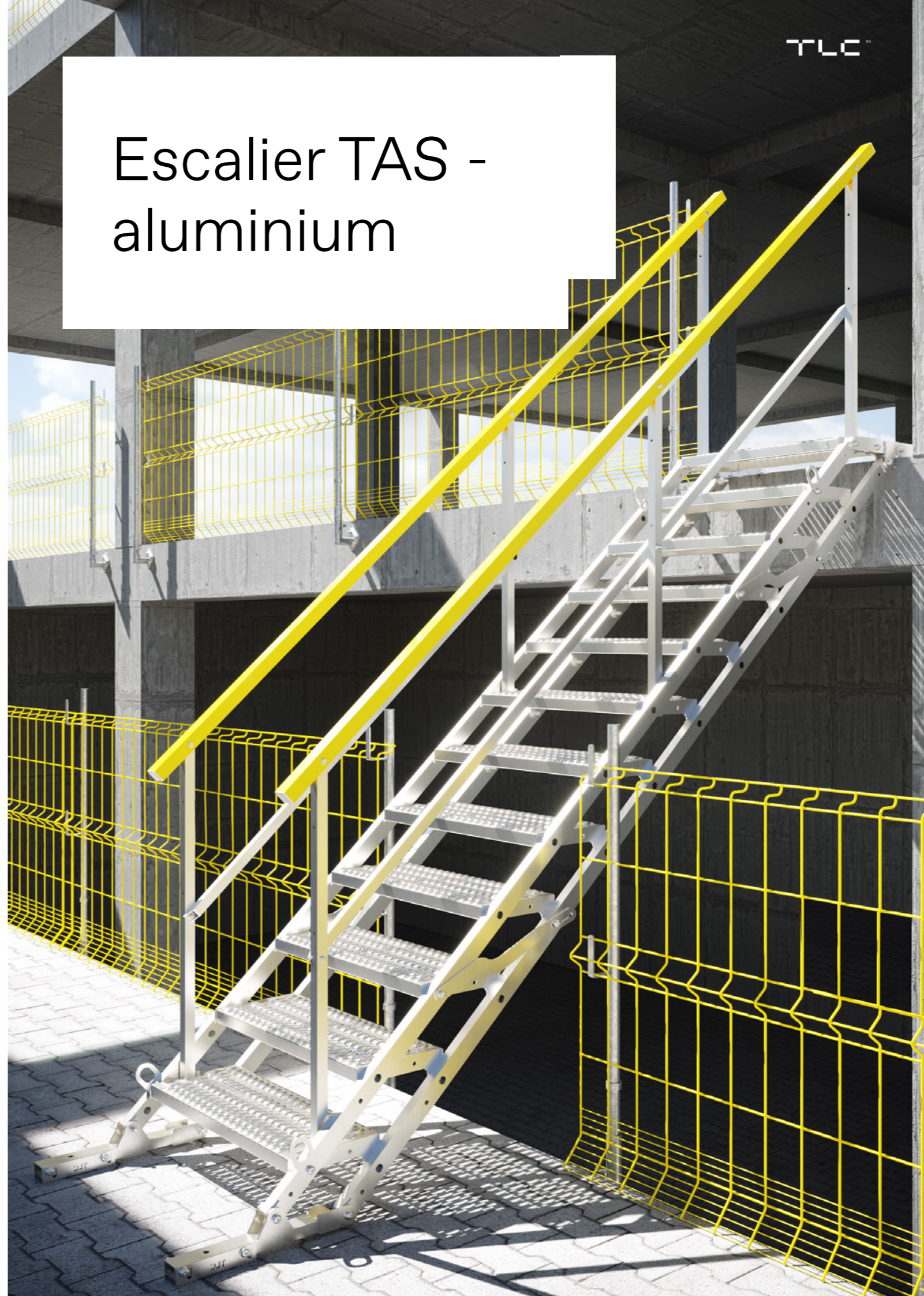



# Sélection de la longueur et de l'orientation

Le système d'escalier provisoire est composé de six modules de base ayant successivement 3, 6, 9, 12, 15, 18 marches. La plage de réglage est de 0 à 50 degrés pour le nombre de marches 3, 6, 9, 12. (Dans le cas de 15 et 18 marches, la plage de réglage est de 25 à 50 degrés). Il faut monter l'escalier sur le sol préparé en fixant la partie inférieure et supérieure. Le tableau ci-dessous présente les paramètres des modules disponibles.

Nombre de marches	3	6	9	12	15	18
Largeur [mm]	700	700	700	700	700	700
Longueur des escaliers [m]	0,8	1,61	2,42	3,23	4,05	4,86
Hauteur [m]	0-0,6	0-1,2	0-1,8	0-2,4	1,6-3,0	2,1-3,6
Poids [kg]*	26,2	42	61	73	90	106
Possibilité d'utiliser comme passerelle	Oui	Oui	Oui	Oui	Non	Non

\*le poids comprend le poids de l'allée et de deux rampes

L'emplacement des escaliers, c'est-à-dire l'angle d'inclinaison et la distance entre l'extrémité inférieure et l'arête supérieure, est déterminé selon le schéma ci-contre :

- Déterminer la profondeur de la tranchée et marquer la valeur sur l'axe vertical.
- Compte tenu le nombre de marches du kit en question, il faut déterminer l'angle d'inclinaison des escaliers dessinant une ligne horizontale à l'intersection de l'arc.
- Déterminer la distance du point de fixation de la partie inférieure de l'escalier - une ligne verticale à l'intersection avec l'axe horizontal.

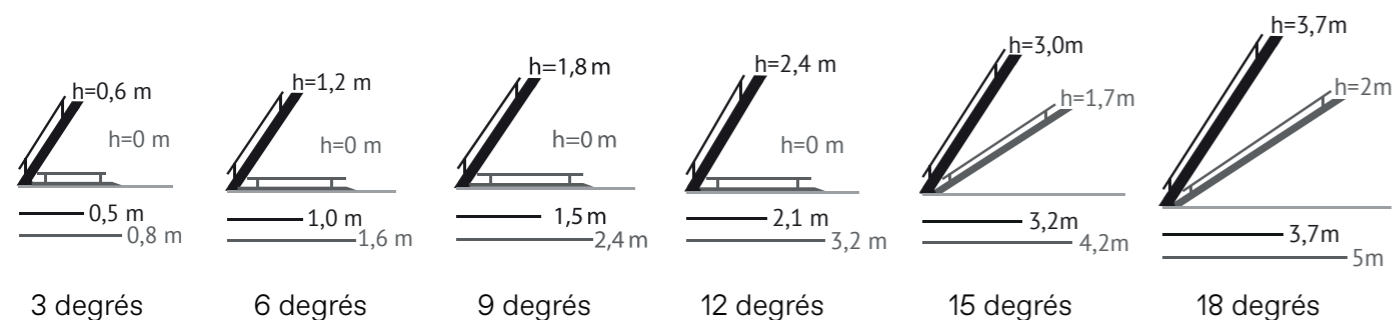
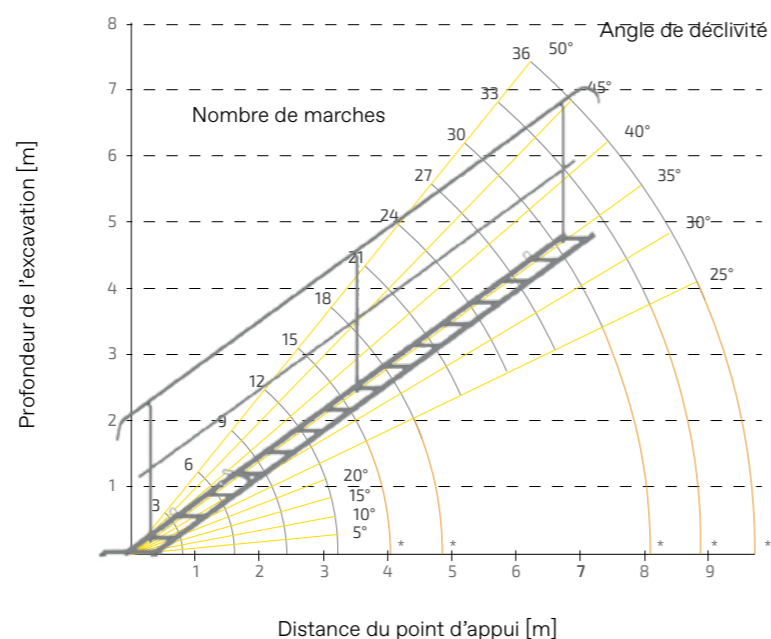

# Support pour les échafaudages

Afin d'optimiser le produit et de l'adapter encore plus à l'environnement de construction, nous avons enrichi la gamme de produits TAS avec des supports d'échafaudage spéciaux. L'installation est facile et consiste à échanger les pieds standards contre les crochets dédiés.

La fixation se fait en suspendant la partie supérieure de l'escalier sur une traverse horizontale.

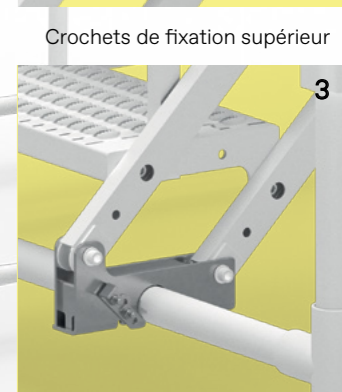
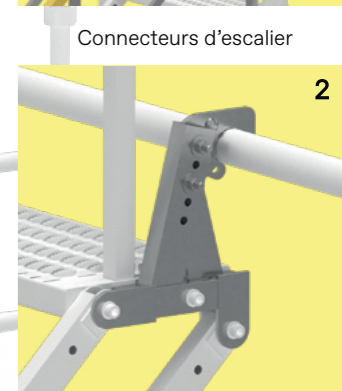
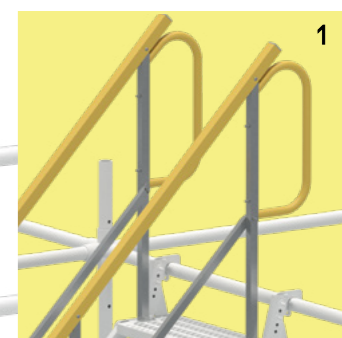
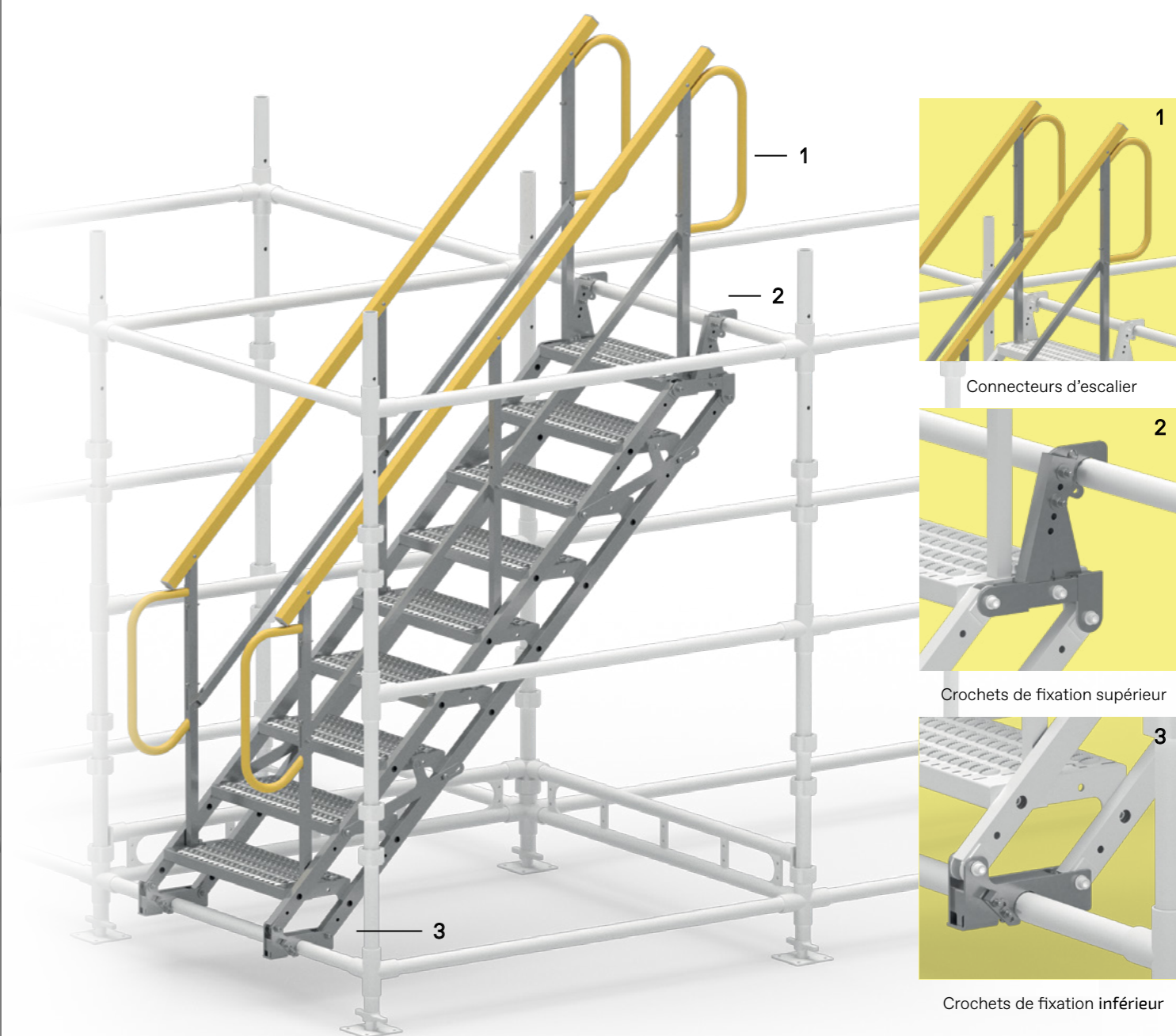

Crochets de fixation inférieur



# Accessoires

## Pied inférieur standard

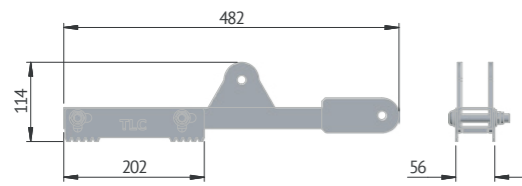

Destination	Poids	Référence
Installation de la partie inférieure de l'escalier sur sol stabilisé	1,45 kg	TAS-SDAL

## Pied à fond plat

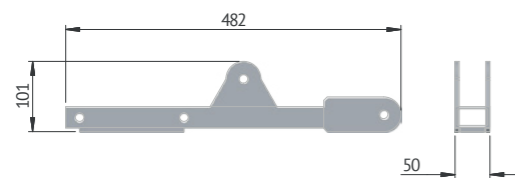

Destination	Poids	Référence
Installation de la partie supérieure de l'escalier sur des surfaces permettant l'ancrage, par exemple béton, bois, structures en acier, etc.	0,85 kg	TAS-SDAL1

## Support inférieur d'échafaudage

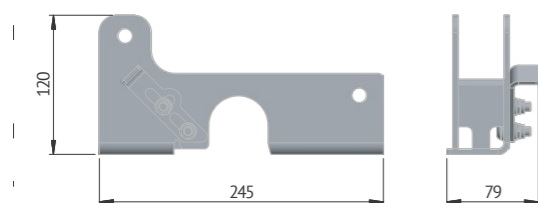

Destination	Poids	Référence
Installation de la partie inférieure de l'allée sur les éléments de l'échafaudage	0,7 kg	TAS-L21

## Support supérieur d'échafaudage

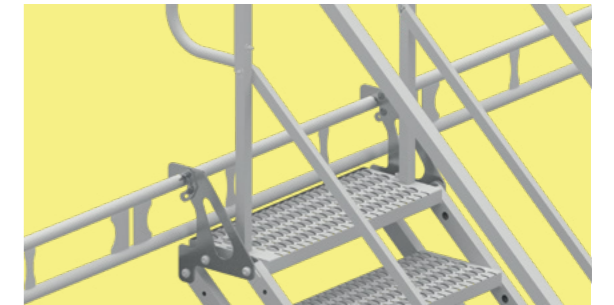
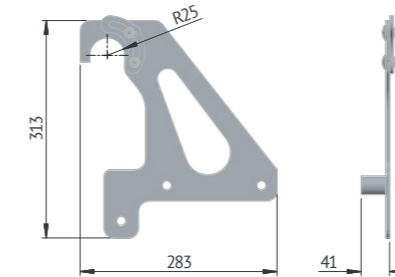

Destination	Poids	Référence
Installation de la partie supérieure de la passerelle sur les éléments de l'échafaudage	1,7 kg	TAS-SGLH4, TAS-SGPH4

## Pied inférieur standard

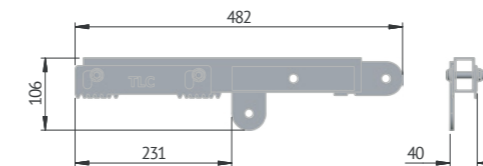

Destination	Poids	Référence
Installation de la partie inférieure de l'allée sur le sol stabilisé	1,2 kg	TAS-SGLAL, TAS-SGPAL

## Le pied supérieur abaissant la dernière marche

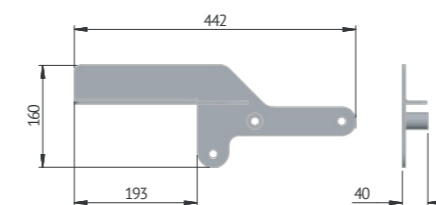

Destination	Poids	Référence
Installation de la partie supérieure de l'escalier sur des surfaces permettant l'ancrage, par exemple béton, bois, structures en acier, etc.	1,5 kg	TAS-SGLH3, TAS-SGPH3

## Le pied supérieur abaissant la dernière marche

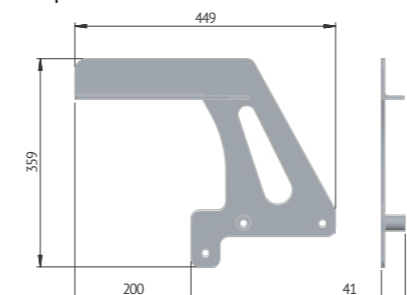

Destination	Poids	Référence
Installation de la partie supérieure de l'escalier sur des surfaces permettant l'ancrage, par exemple béton, bois, structures en acier, etc.	3,1 kg	TAS-SGLH5, TAS-SGPH5



# Bénéfices et avantages du système

Les cages TAS sont modulaires ce qui permet une grande flexibilité pour accéder aux différentes hauteurs et directions de descentes de la cage. Le système est constitué de deux modules : INFÉRIEUR et STANDARD, et des escaliers provisoires TAS. L'escalier standard contient toujours 12 marches tandis que pour le module inférieur le nombre de marches est ajusté à sa hauteur.

Les escaliers sont équipés des solutions innovantes permettant une communication fiable même dans les conditions les plus exigeantes.

La descente de la cage TAS est conçu pour éliminer les différences de niveaux et de distance entre la cage et le niveau auquel nous souhaitons accéder. La cage dispose d'un réglage de marche à 7 positions (par incréments de 195 mm). L'utilisation d'un adaptateur pour descendre de la cage permet d'ajuster le niveau de descente de façon fluide.

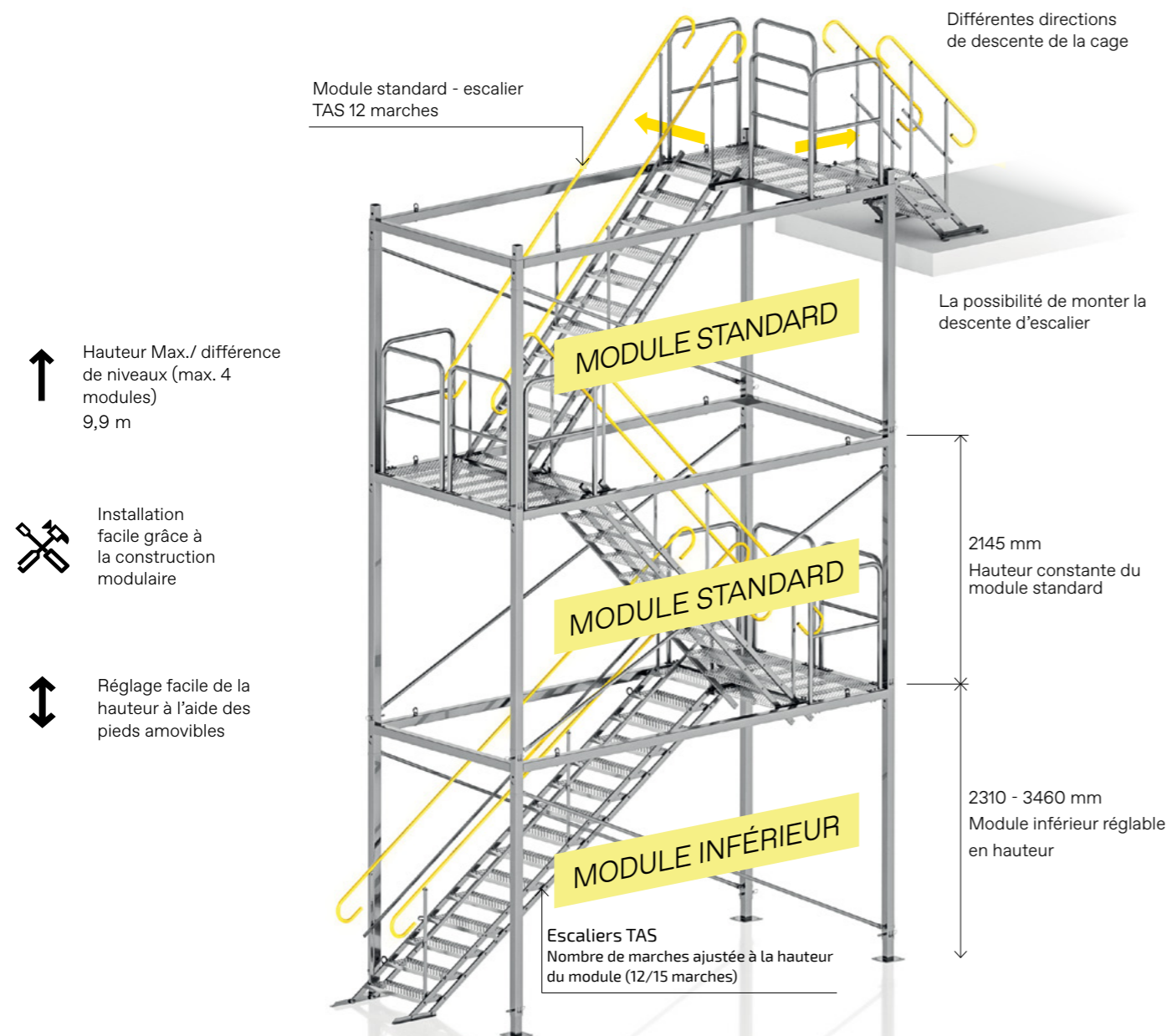

# Cages d'escaliers TAS





# Éléments du module

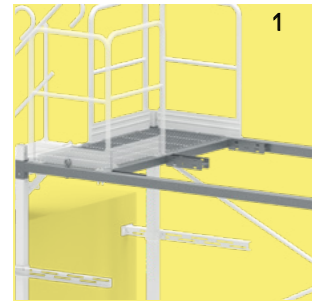

Cadre avec la plateforme antiglissante

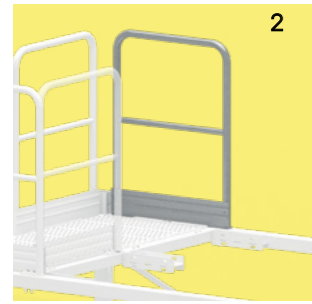

Garde-corps

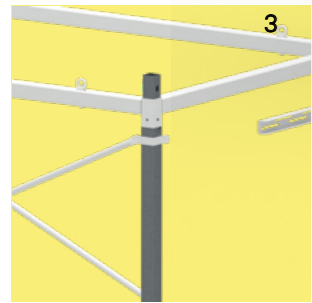

Potelet

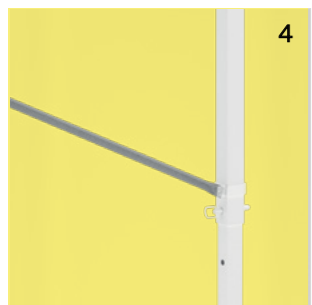

Contreventement

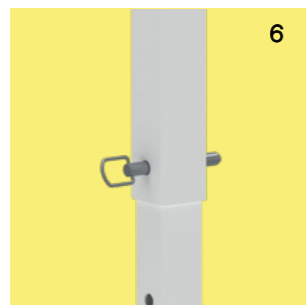

Boulon d'attelage

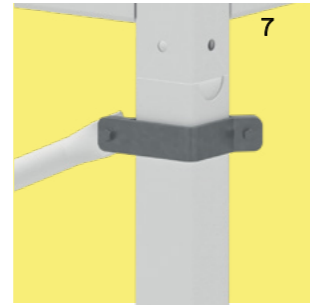

Collier

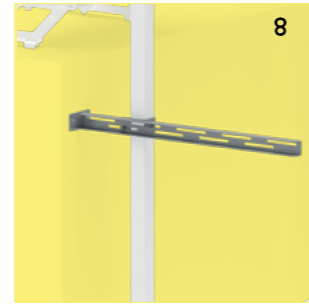

Élément d'ancrage à la paroi

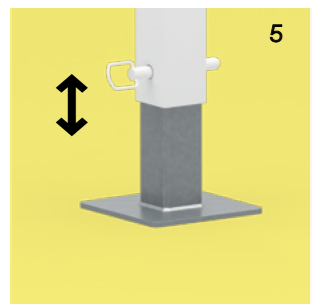

Pied réglable

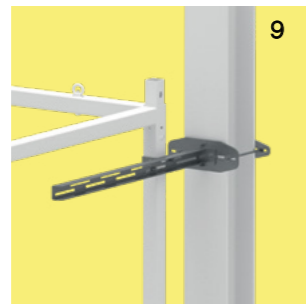

Élément d'ancrage pour les constructions en acier

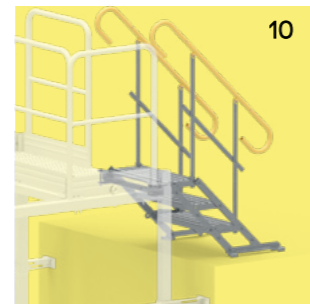

Adaptateur pour descendre de la cage

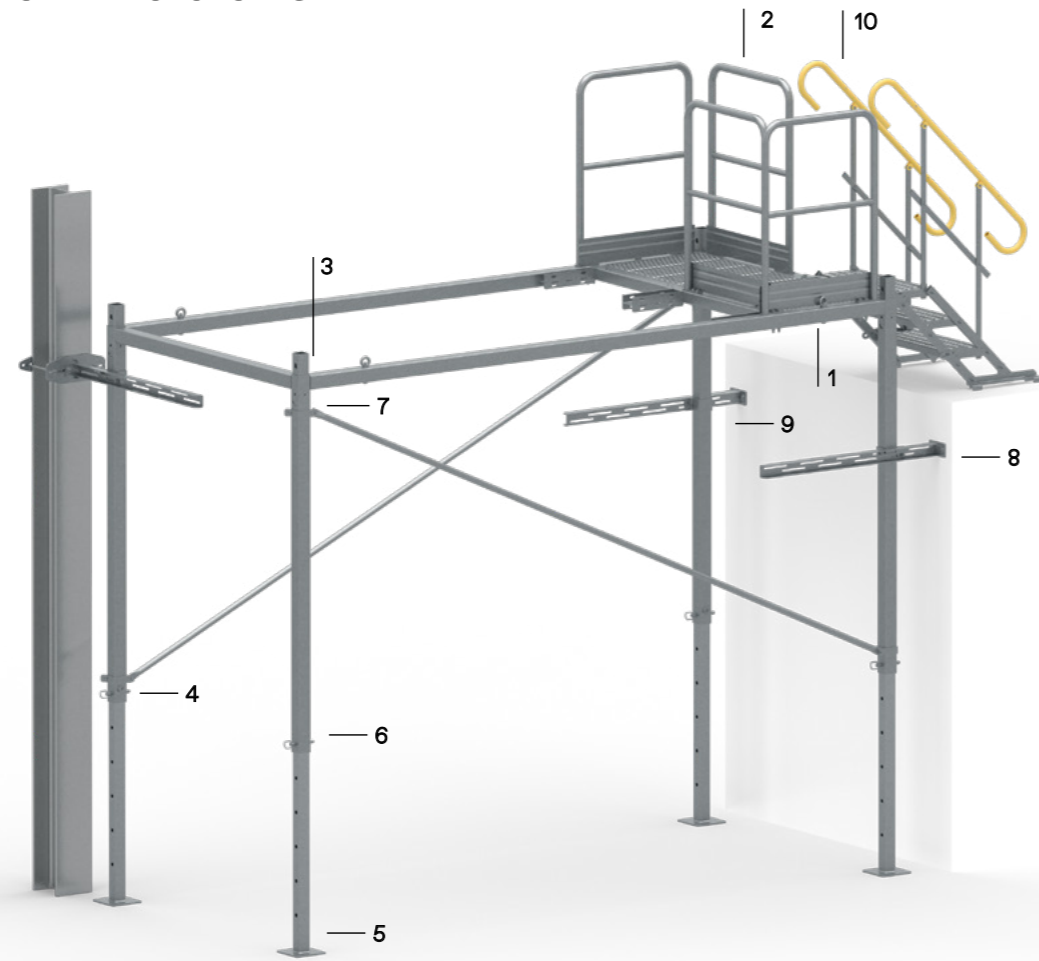

Le tableau ci-dessous contient une liste des principaux composants en fonction du type de module.

	Référence	Nom	Quantité [pcs.]		Poids de L'élément (kg) *
			Module inférieur	Module standard	
1	RA	Cadre avec la plateforme	1	1	124
2	R-01	Garde-corps	4	4	12
3	S-01	Poteau	4	4	21
4	X-01	Concentration	2	2	8
5	A-01	Pied	4	0	13
6	-	Boulon d'attelage	8	4	0,4
7	-	Collier	4	4	0,15

La construction des cages d'escalier TAS de la société TLC en tant qu'une construction répond aux exigences de la norme EN 12811-1: 2007 relative à la capacité de charge classe 1 (1 kN sur une surface de 200 × 200 mm). Les cages sont conçues pour l'auto-assemblage à l'aide d'une grue.



# Transport et stockage des escaliers et des cages TAS

Les escaliers TAS doivent être transportés et stockés avec des rails démontés en position repliée au minimum, ce qui réduit considérablement l'espace nécessaire pour leur transport ou leur stockage. Les poignées de transport sont utilisées pour soulever les escaliers. Les dimensions des escaliers et leur poids, selon la variante, sont présentées ci-dessous.

Note : Cela s'applique à la version standard, pas au support d'échafaudage

Nombre de marches	Largeur de la piste [mm] et matériau	3	6	9	12	15	18
Poids (kg) *	Acier 700	46,7	75,2	106,6	134	162,2	192,6
	Acier 1000	57	93,8	134,6	171,2	209	248,5
	Aluminium 700	26	42	61	73	90	106
Longueur après pliage L [m]	L1	1,3	2,1	2,9	3,7	4,5	5,4
	L2	1,5	2,3	3,1	3,9	4,7	5,6

\*Le poids comprend le poids de la rampe et de deux garde-corps

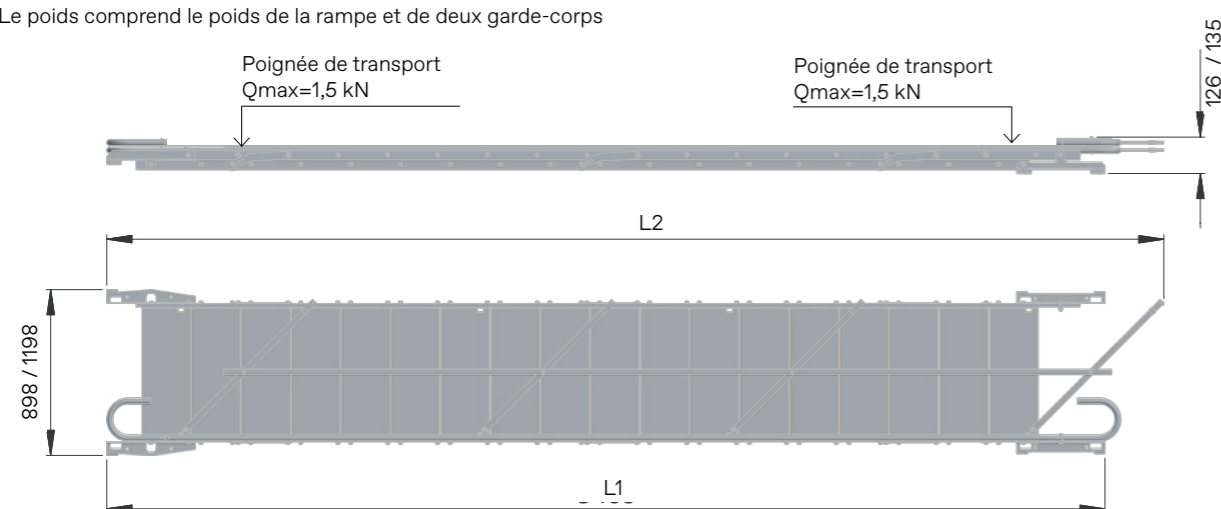

Les escaliers TAS peuvent être empilés les uns sur les autres. Pour verrouiller l'ensemble contre tout déplacement latéral, des pattes de transport sont utilisées, qui doivent être correctement réglées et verrouillées avec une vis de fixation.

↑ Gain de place grâce à la possibilité de stockage vertical

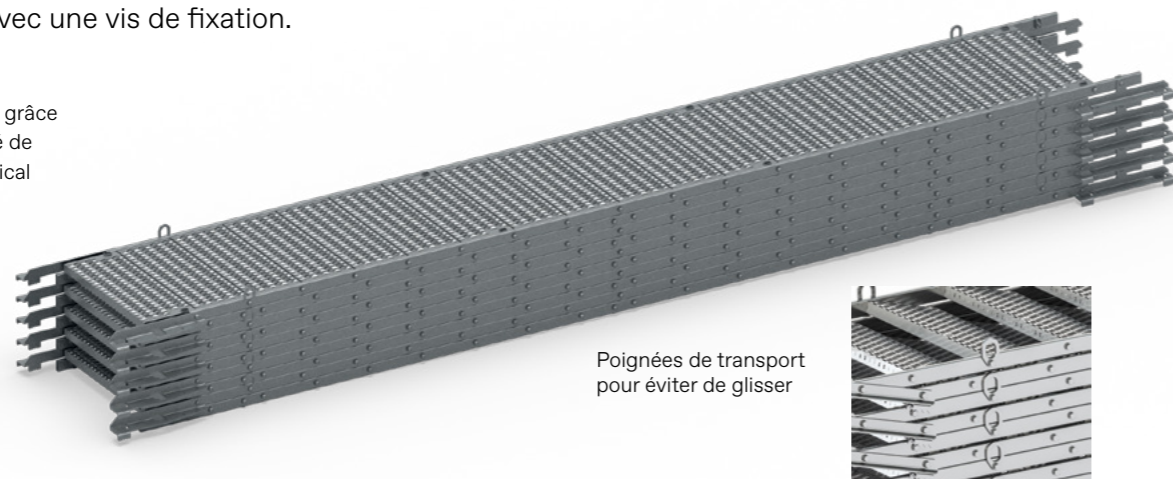

Poignées de transport pour éviter de glisser

Le nombre maximum de modules autorisés pour le stockage est de 5.

# Transport et stockage des cages d'escalier TAS

Les escaliers TAS doivent être transportés et stockés démontés, avec les composants individuels disposés comme dans l'illustration ci-dessous. Cela réduit la taille de l'espace nécessaire à leur transport et le stockage. Les poids des modules complets sans escalier sont les suivants: 326 kg (module inférieur) et 275 kg (module standard).

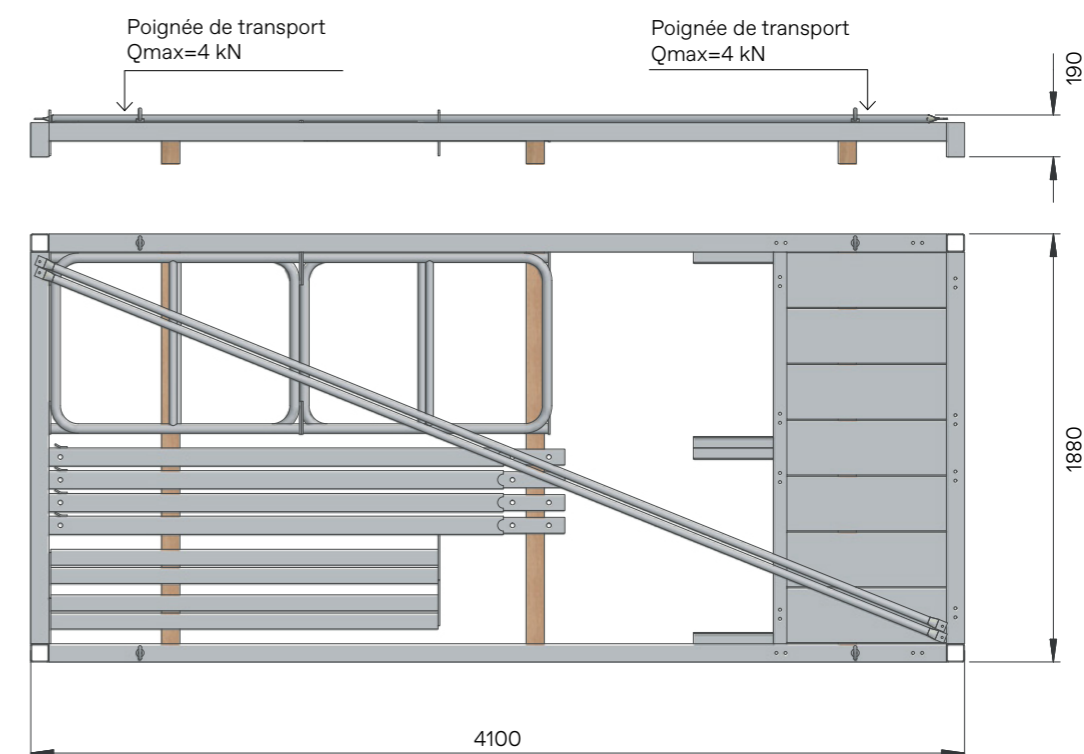

Les cages d'escalier TAS démontées peuvent être stockés les uns sur les autres et transportés avec les escaliers TAS. Les éléments doivent être correctement fixés à l'aide d'entretoises en bois (bois carré) et en fixant les éléments individuels avec des courroies de transport.

↑ Gain de place grâce à la possibilité de stockage vertical

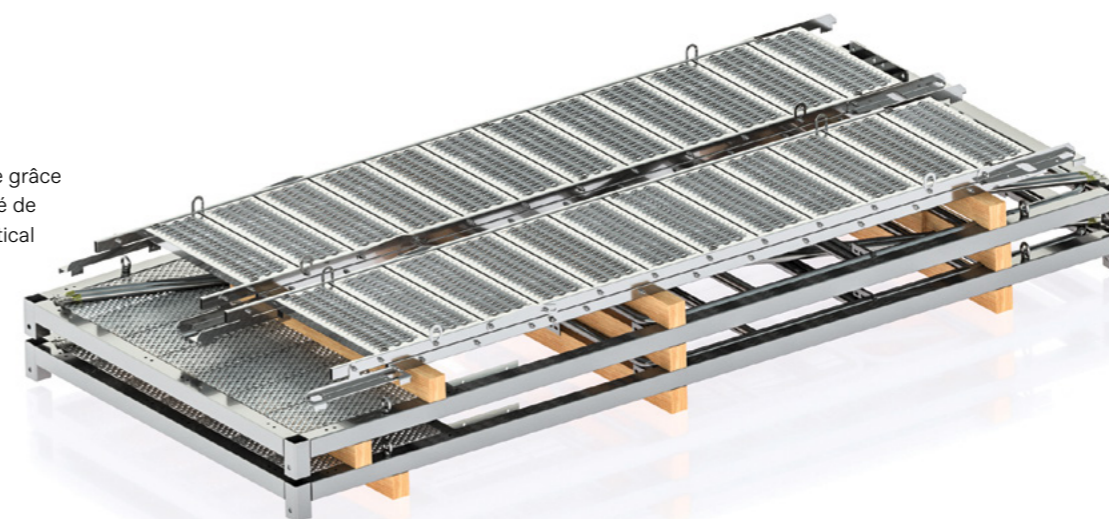

Le nombre maximum de modules autorisés pour le stockage est de 3.



# Nos réalisations





POLEN

TLC

---

+48 505 140 140  
info@tlc.eu  
tlc.eu

SVERIGE

Inter TLC AB

---

+46 70 525 99 18  
info@intertlc.se  
intertlc.se

TYSKLAND

Inter TLC GmbH

---

+49 5147 709 00 72  
info@intertlc.de  
intertlc.de

FRANKRIKE

Inter TLC

---

+33 6 78 93 84 61  
info@intertlc.fr  
intertlc.fr

TLC Rental

---

+48 734 140 140  
info@tlcrental.pl  
tlcrental.pl

TLC Nordweld

---

+48 600 151 551  
info@nordweld.eu  
nordweld.eu

INTERNATIONELL KONTAKT

Inter TLC

---

+44 2033 690 080  
info@intertlc.co.uk  
intertlc.co.uk

